

KÄRCHER

SC 2 Upright KST 2 Upright

Deutsch	5
Français	12
Italiano	18



**Register
your product**
www.kaercher.com/welcome



97740570 (12/22)

SC 2 Upright

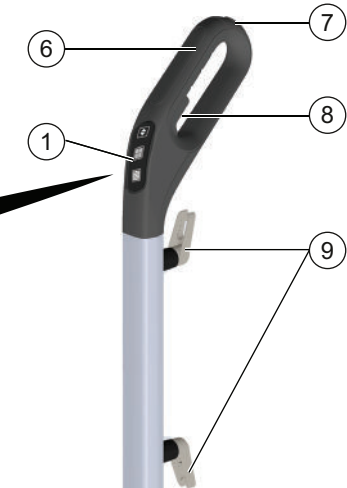
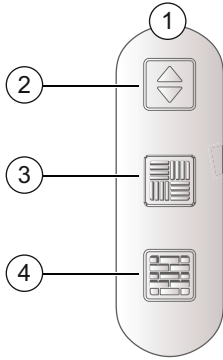

KST 2 Upright

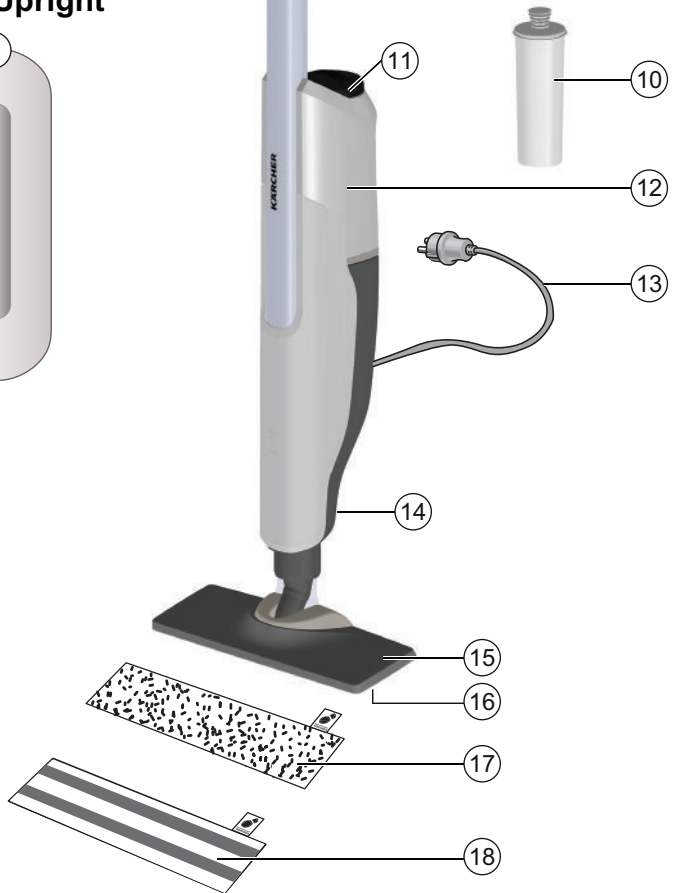
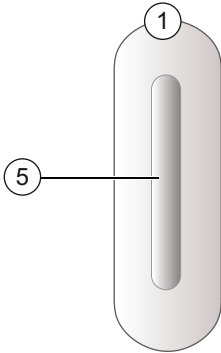

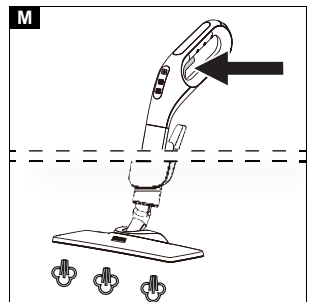
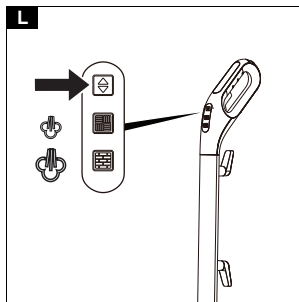
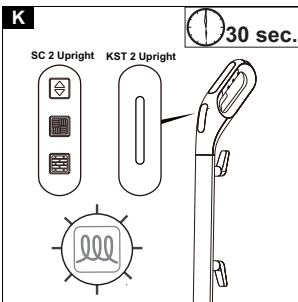
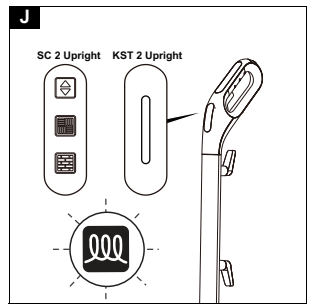
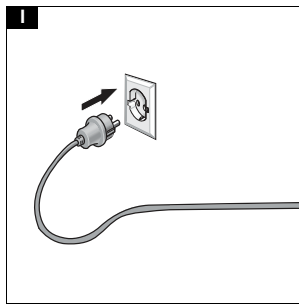
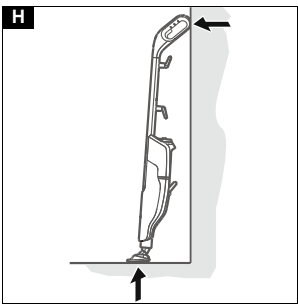
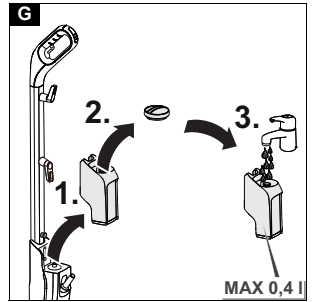
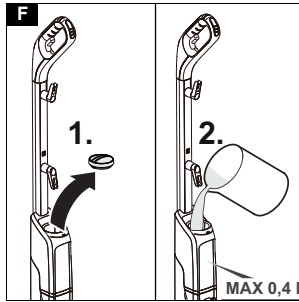
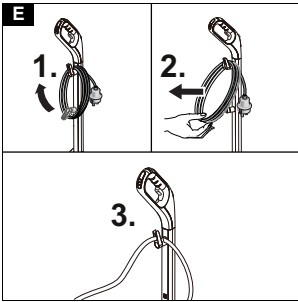
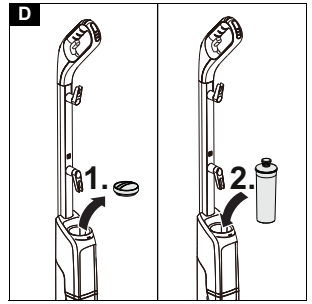
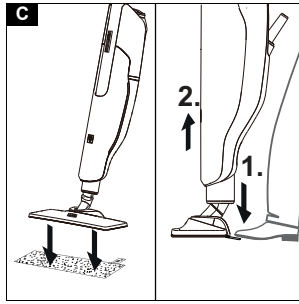
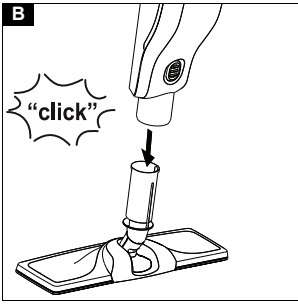

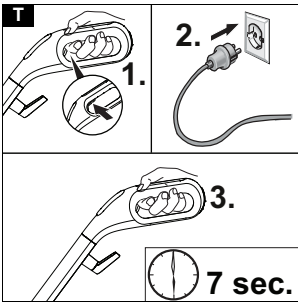
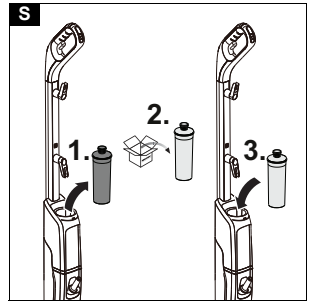
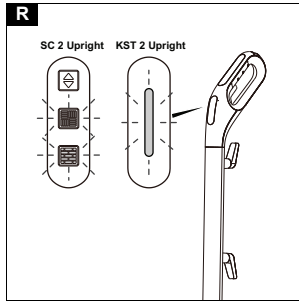
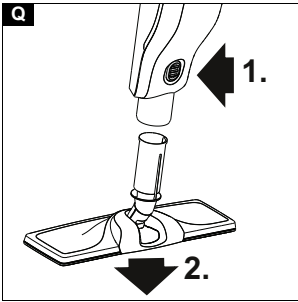
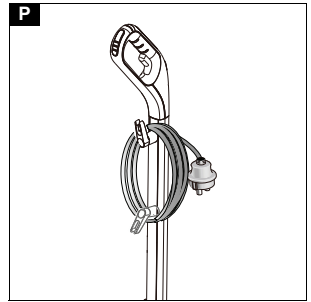
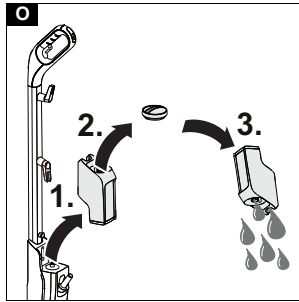
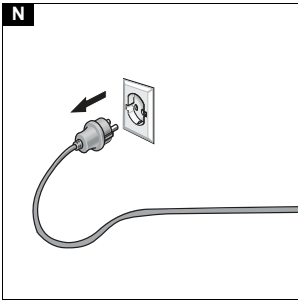

Inhalt

Sicherheitshinweise	5
Bestimmungsgemäße Verwendung	6
Umweltschutz	6
Zubehör und Ersatzteile	6
Lieferumfang	6
Sicherheitseinrichtungen	7
Gerätebeschreibung	7
Montage	7
Erstinbetriebnahme	7
Betrieb	7
Wichtige Anwendungshinweise	9
Anwendung des Zubehörs	9
Pflege und Wartung	10
Hilfe bei Störungen	10
Garantie	11
Technische Daten	11

Sicherheitshinweise



Lesen Sie vor der ersten Benutzung des Geräts dieses Sicherheitskapitel und diese Originalbetriebsanleitung. Handeln

Sie danach. Bewahren Sie die Originalbetriebsanleitung für den späteren Gebrauch oder für Nachbesitzer auf.

- Neben den Hinweisen in der Betriebsanleitung müssen Sie die allgemeinen Sicherheits- und Unfallverhütungsvorschriften des Gesetzgebers berücksichtigen.
- Am Gerät angebrachte Warn- und Hinweisschilder geben wichtige Hinweise für den gefahrlosen Betrieb.

Gefahrenstufen

⚠ GEFAHR

- Hinweis auf eine unmittelbar drohende Gefahr, die zu schweren Körperverletzungen oder zum Tod führt.

⚠ WARNUNG

- Hinweis auf eine möglicherweise gefährliche Situation, die zu schweren Körperverletzungen oder zum Tod führen kann.

⚠ VORSICHT

- Hinweis auf eine möglicherweise gefährliche Situation, die zu leichten Verletzungen führen kann.

ACHTUNG

- Hinweis auf eine möglicherweise gefährliche Situation, die zu Sachschäden führen kann.

Allgemeine Sicherheitshinweise

⚠ GEFAHR • Erstickungsgefahr. Halten Sie Verpackungsfolien von Kindern fern.

⚠ WARNUNG • Verwenden Sie das Gerät nur bestimmungsgemäß. Berücksichtigen Sie die örtlichen Gegebenheiten und achten Sie beim Arbeiten mit dem Gerät auf Dritte, insbesondere Kinder. • Nur Personen, die in der Handhabung des Geräts unterwiesen sind oder ihre Fähigkeiten zur Bedienung nachgewiesen haben und ausdrücklich mit der Benutzung beauftragt sind, dürfen das Gerät benutzen. • Personen mit verringerten physischen, sensorischen oder geistigen Fähigkeiten oder Mangel an Erfahrung und Wissen dürfen das Gerät nur benutzen, wenn sie korrekt beaufsichtigt werden oder wenn sie durch eine für ihre Sicherheit zu-

ständige Person bezüglich der sicheren Anwendung des Geräts unterwiesen wurden und wenn sie die daraus resultierenden Gefahren verstanden haben. • Kinder dürfen das Gerät nicht betreiben. • Beaufsichtigen Sie Kinder, um sicherzustellen, dass sie nicht mit dem Gerät spielen. • Halten Sie das Gerät außerhalb der Reichweite von Kindern, wenn es an das Stromnetz angeschlossen ist oder wenn es abkühlt.

⚠ VORSICHT • Verwenden Sie das Gerät nicht, wenn es zuvor heruntergefallen, sichtbar beschädigt oder undicht ist. • Sicherheitseinrichtungen dienen Ihrem Schutz. Verändern oder umgehen Sie niemals Sicherheitseinrichtungen.

Stromschlaggefahr

⚠ GEFAHR • Fassen Sie Netzstecker und Steckdose niemals mit feuchten Händen an. • Schließen Sie das Gerät nur an Wechselstrom an. Die angegebene Spannung auf dem Typenschild muss mit der Spannung der Stromquelle übereinstimmen. • Richten Sie den Dampfstrahl nicht direkt auf Betriebsmittel, die elektrische Bauteile enthalten, wie z. B. der Innenraum von Öfen. • Befüllen Sie Geräte ohne abnehmbaren Wassertank nicht direkt über den Wasseranschluss, solange sie mit dem Stromnetz verbunden sind. Verwenden Sie zur Befüllung ein Gefäß. • Verwenden Sie das Gerät nicht in Schwimmbädern, die Wasser enthalten. • Die Verbindung von Netzstecker und Verlängerungsleitung darf nicht im Wasser liegen. • Reinigen Sie nicht über Bodensteckdosen.

⚠ WARNUNG • Schließen Sie das Gerät nur an einem elektrischen Anschluss an, der von einer Elektro-Fachkraft gemäß IEC 60364-1 ausgeführt wurde. • Betreiben Sie das Gerät in feuchten Räumen, z. B. Badezimmer, nur an Steckdosen mit vorgeschaltetem FI-Schutzschalter. • Stellen Sie vor jeder Verwendung des Geräts sicher, dass die Netzanschlussleitung mit Netzstecker nicht beschädigt ist. Wenn die Netzanschlussleitung beschädigt ist, muss sie unverzüglich durch den Hersteller, den autorisierten Kundendienst oder von einer Elektro-Fachkraft ersetzt werden, um jegliche Gefahr zu vermeiden. • Verletzen oder beschädigen Sie die Netzanschluss- und Verlängerungsleitung nicht durch Überfahren, Quetschen, Zerren oder dergleichen. Schützen Sie die Netzanschlussleitung vor Hitze, Öl und scharfen Kanten. • Ungeeignete elektrische Verlängerungsleitungen können gefährlich sein. Verwenden Sie nur spritzwassergeschützte elektrische Verlängerungsleitungen mit einem Querschnitt von mindestens 3x1 mm². • Ersetzen Sie Kupplungen an der Netzanschluss- oder Verlängerungsleitung nur durch solche mit gleichem Spritzwasserschutz und gleicher mechanischer Festigkeit. • Reinigen Sie geflieste Wände mit Steckdosen vorsichtig. • Trennen Sie das Gerät bei längeren Betriebspausen, nach dem Gebrauch oder vor einem Wartungseingriff vom Stromnetz. • Führen Sie Wartungsarbeiten nur bei gezogener Netzstecker und abgekühltem Dampfreiniger durch.

Betrieb

⚠ GEFAHR • Der Betrieb in explosionsgefährdeten Bereichen ist untersagt. • Beachten Sie beim Einsatz des Geräts in Gefahrbereichen (z. B. Tankstellen) die entsprechenden Sicherheitsvorschriften.

⚠️ WARNUNG • Verbrühungsgefahr. Berühren Sie den Dampfstrahl niemals aus kurzer Entfernung mit der Hand und richten Sie ihn nicht auf Menschen oder Tiere. • Verbrühungsgefahr durch hohen Wasserausstrag, wenn Sie das Gerät bei der Anwendung mehr als 30° zur Seite neigen. *Betrifft nur SC 1 Geräte* • Verbrühungsgefahr bei heißem Dampfkessel. Lassen Sie den Dampfkessel vor dem Einfüllen von Wasser abkühlen. *Betrifft nicht SC 3 / SC 3 Upright / SC 2 Upright / KST 2 Upright Geräte* • Verbrühungsgefahr. Lassen Sie Geräte- und Zubehörteile, insbesondere das Bodentuch bzw. den Handüberzug erst abkühlen, bevor Sie diese berühren. • Verbrühungsgefahr. Verwenden Sie das Gerät nicht zum Reinigen an Druckbehältern, da Berst- und Explosionsgefahr besteht. • Verbrühungsgefahr an der Bodendüse. Achten Sie darauf, dass keine Körperteile unter die Bodendüse gelangen. Betreiben Sie die Bodendüse niemals ohne Schuhe. • Verbrühungsgefahr. Betreiben Sie das Gerät nur, wenn es vollständig zusammengesetzt und funktionsfähig ist. • Verbrühungsgefahr. Lassen Sie das Gerät vollständig abkühlen, bevor Sie es zur Aufbewahrung wegstellen.

ACHTUNG • Füllen Sie keine Reinigungsmittel oder andere Zusätze ein. • Verwenden Sie keinen Essig oder ähnliche Mittel.

WARNUNG • Trennen Sie Zubehör niemals vom Gerät, solange Dampf austritt. • Beim Trennen von Zubehörteilen kann heißes Wasser heraustropfen. Lassen Sie das Gerät erst abkühlen. • Öffnen Sie den Wartungs-/ Sicherheitsverschluss niemals während des Betriebs. Lassen Sie das Gerät erst abkühlen. • Klemmen Sie den Dampfhebel / die Dampfaste bei Betrieb nicht fest. • Tauschen Sie einen beschädigten Dampfschlauch unverzüglich gegen einen vom Hersteller empfohlenen Dampfschlauch aus. • Dampfen Sie keine Gegenstände ab, die gesundheitsgefährdende Stoffe (z. B. Asbest) enthalten.

⚠️ VORSICHT • Betreiben oder lagern Sie das Gerät nur entsprechend der Beschreibung bzw. Abbildung. • Prüfen Sie das Gerät und das Zubehör, insbesondere Netzanschlussleitung, Sicherheitsverschluss und Dampfschlauch, vor jedem Betrieb auf ordnungsgemäßen Zustand und Betriebssicherheit. Verwenden Sie das Gerät bei Beschädigung nicht. Tauschen Sie beschädigte Komponenten unverzüglich aus. • Schalten Sie das Gerät nur ein, wenn sich Wasser im Dampfkessel befindet. Das Gerät kann sonst überhitzen, siehe Kapitel Hilfe bei Störungen in der Betriebsanleitung. • Unfälle oder Beschädigungen durch Umfallen des Geräts. Sie müssen vor allen Tätigkeiten mit oder am Gerät die Standsicherheit herstellen. • Tragen Sie das Gerät nicht während der Reinigungsarbeit.

ACHTUNG • Betreiben Sie das Gerät nicht bei Temperaturen unter 0 °C. • Lassen Sie das Gerät niemals unbeaufsichtigt, solange es an das Stromnetz angeschlossen ist. • Verwenden Sie das Gerät nicht als Raumbefeuchter oder Raumheizung. • Sorgen Sie während und nach der Arbeit mit dem Gerät für eine gute Raumbelüftung. • Schützen Sie das Gerät vor Regen. Lagern Sie das Gerät nicht im Außenbereich. • Geräteschaden. Füllen Sie niemals Lösungsmittel, lösungsmittelhaltige Flüssigkeiten oder unverdünnte Säuren (z. B. Reinigungsmittel, Benzin, Farbverdünner und Aceton) in den Kessel / Wassertank. • Ungeeignetes Wasser kann die Düsen verstopfen bzw. die Wasserstandsanzeige beschädigen. Füllen Sie kein Kondenswasser aus dem Wäschetrockner, gesammel-

tes Regenwasser, Reinigungsmittel oder Zusätze (z. B. Düfte) ein. Den Wassertank mit maximal 1 l / 0,5 l / 0,4 l Leitungswasser füllen. *Betrifft nur SC 3 / SC 3 Upright / SC 2 Upright / KST 2 Upright Geräte*

Bei Standgeräten

⚠️ WARNUNG • Verbrühungsgefahr. Bedienen Sie das Gerät nur auf ebenen, horizontalen Flächen. Legen Sie das Gerät während des Betriebs niemals auf die Seite. Verwenden Sie das Gerät niemals über Kopf oder in waagerechter Haltung, z. B. um Wände, Arbeitsflächen oder Fenster zu reinigen. *Betrifft nur SC 3 Upright / SC 2 Upright / KST 2 Upright*

⚠️ VORSICHT • Um einen sicheren Stand zu gewährleisten, stellen Sie das Gerät auf festen, ebenen Untergrund ab.

Pflege und Wartung

⚠️ VORSICHT • Lassen Sie Reparaturarbeiten nur vom autorisierten Kundendienst durchführen.

Bestimmungsgemäße Verwendung

Verwenden Sie das Gerät ausschließlich für den Privathaushalt zur Reinigung von ebenen Hartböden (z. B. Steinböden, Fliesen und PVC-Böden, sowie versiegelten Holzböden wie Parkett und Laminat), die der hohen Temperatur, dem Druck und der Feuchtigkeit des Geräts standhalten. Reinigen Sie keine wasserempfindlichen Beläge wie z. B. unbehandelte Korkböden (Feuchtigkeit kann eindringen und den Boden beschädigen).

Reinigungsmittel werden nicht benötigt. Das Gerät darf nur in Innenräumen betrieben werden.

Umweltschutz



Die Verpackungsmaterialien sind recyclebar. Bitte Verpackungen umweltgerecht entsorgen.



Elektrische und elektronische Geräte enthalten wertvolle recyclebare Materialien und oft Bestandteile wie Batterien, Akkus oder Öl, die bei falschem Umgang oder falscher Entsorgung eine potenzielle Gefahr für die menschliche Gesundheit und die Umwelt darstellen können. Für den ordnungsgemäßen Betrieb des Geräts sind diese Bestandteile jedoch notwendig. Mit diesem Symbol gekennzeichnete Geräte dürfen nicht mit dem Hausmüll entsorgt werden.

Hinweise zu Inhaltsstoffen (REACH)

Aktuelle Informationen zu Inhaltsstoffen finden Sie unter: www.kaercher.de/REACH

Zubehör und Ersatzteile

Nur Original-Zubehör und Original-Ersatzteile verwenden, sie bieten die Gewähr für einen sicheren und störungsfreien Betrieb des Geräts.

Informationen über Zubehör und Ersatzteile finden Sie unter www.kaercher.com.

Lieferumfang

Der Lieferumfang des Geräts ist auf der Verpackung abgebildet. Prüfen Sie beim Auspacken den Inhalt auf Vollständigkeit. Bei fehlendem Zubehör oder bei Transporthäden benachrichtigen Sie bitte Ihren Händler.



Sicherheitseinrichtungen

⚠ VORSICHT

Fehlende oder veränderte Sicherheitseinrichtungen Sicherheitseinrichtungen dienen Ihrem Schutz. *Verändern oder umgehen Sie niemals Sicherheitseinrichtungen.*

Symbole auf dem Gerät

(Je nach Gerätetyp)

	Verbrennungsgefahr, Geräteoberfläche wird während des Betriebs heiß
	Verbrühungsgefahr durch Dampf
	Betriebsanleitung lesen

Sicherheitsventil

Sollte im Fehlerfall ein übermäßig hoher Druck entstehen, sorgt ein Sicherheitsventil für dessen Abbau in die Umgebung.

Schmelzsicherung

Die Schmelzsicherung verhindert ein Überhitzen des Geräts. Falls das Gerät überhitzt, trennt die Schmelzsicherung das Gerät vom Netz. Wenden Sie sich vor Wiederinbetriebnahme des Geräts an den zuständigen KÄRCHER Kundendienst.

Gerätebeschreibung

In dieser Betriebsanleitung wird die maximale Ausstattung beschrieben. Je nach Modell gibt es Unterschiede im Lieferumfang (siehe Verpackung).

Abbildungen siehe Grafikkarte.

Abbildung A

- ① Displayanzeige für Dampfstufen
- ② Taster zur Dampfstufeneinstellung
- ③ SC 2 Upright Kontrolllampe: Dampfstufe 1 - Holz
Blinkt abwechselnd rot - Netzspannung vorhanden und Gerät heizt auf
Leuchtet dauerhaft grün - Gerät ist betriebsbereit
Blinkt schnell rot - Hinweis auf den erforderlichen Austausch der Entkalkungskartusche. Die Entkalkungskartusche austauschen, siehe Kapitel *Entkalkungskartusche austauschen*.
- ④ SC 2 Upright Kontrolllampe: Dampfstufe 2 -Fliesen / Stein
Blinkt abwechselnd rot - Netzspannung vorhanden und Gerät heizt auf
Leuchtet dauerhaft grün - Gerät ist betriebsbereit
Blinkt schnell rot - Hinweis auf den erforderlichen Austausch der Entkalkungskartusche. Die Entkalkungskartusche austauschen, siehe Kapitel *Entkalkungskartusche austauschen*.
- ⑤ KST 2 Upright Kontrolllampe
- ⑥ Handgriff
- ⑦ Wandrutschsicherung Handgriff
- ⑧ Dampfhebel
- ⑨ Kabelhaken mit Kabelfixierung

- ⑩ Entkalkungskartusche
- ⑪ Einfüllöffnung für Wasser
- ⑫ Wassertank mit Tankdeckel und Tragegriff
- ⑬ Netzanschlussleitung mit Netzstecker
- ⑭ Entriegelungstaste für Bodendüse
- ⑮ Bodendüse
- ⑯ Klettverbindung
- ⑰ Mikrofaserbodentuch (1 Stück)
- ⑱ * Abrasivbodentuch (1 Stück)

* optional

Montage

Bodendüse montieren

1. Das Gerät am Handgriff festhalten.
2. Das untere Teil des Grundgeräts mit der Bodendüse verbinden, bis sie hörbar einrastet.

Abbildung B

Bodentuch montieren

1. Das Bodentuch an der Bodendüse befestigen.
 - a Das Bodentuch mit den Klettbändern nach oben auf den Boden legen.
 - b Die Bodendüse mit leichtem Druck auf das Bodentuch stellen.

Abbildung C

Das Bodentuch haftet durch die Klettbefestigung selbsttätig an der Bodendüse.

Erstinbetriebnahme

ACHTUNG

Geräteschaden durch Verkalkung

Immer mit einer Entkalkungskartusche arbeiten.

1. Die Entkalkungskartusche in den Wassertank einsetzen und drücken bis sie fest sitzt.

Abbildung D

Einbauhinweis

Beim 1. Dampfen nach Entnahme und Wiedereinsetzen der Entkalkungskartusche kann das Dampf bild schwach oder unregelmäßig sein und es können einzelne Wassertropfen austreten. Das Gerät benötigt eine kurze Einlaufzeit, in der sich die Entkalkungskartusche mit Wasser füllt. Die ausströmende Dampfmenge nimmt stetig zu, bis nach ca. 50 Sekunden die maximale Dampfmenge erreicht ist.

Hinweis

Bitte beachten Sie, dass hierbei die Dampfstufe 2 (Fliesen / Stein) eingestellt ist, da sich die Einlaufzeit ansonsten verlängert.

Betrieb

Netz kabel abwickeln

⚠ WARNUNG

Stromschlaggefahr

Bei nicht komplett abgewickeltem Netzkabel besteht die Gefahr, dass die Reichweite überschätzt und dadurch das Netzkabel strapaziert und beschädigt wird. Wickeln Sie das Netzkabel stets komplett ab.

Hinweis

Der untere Kabelhalter lässt sich zur Kabelentnahme um 360° drehen. Der obere Kabelhaken ist nicht drehbar.

1. Unteren Kabelhalter nach oben drehen.
2. Das Netzkabel komplett vom Kabelhaken abnehmen.
3. Das Kabel in der Fixierung des oberen oder unteren Kabelhakens befestigen, damit es bei Reinigungsarbeiten nicht überfahren wird.

Abbildung E

Wasser einfüllen

Der Wassertank kann jederzeit befüllt werden.

ACHTUNG

Sachschaden durch nicht verschlossenen Tankdeckel oder nicht festsitzenden Wassertank

Wenn der Tankdeckel nicht richtig verschlossen oder der Wassertank nicht richtig in das Gerät eingesetzt wird, kann Flüssigkeit austreten und dabei den Bodenbelag schädigen.

Achten Sie darauf, dass bei gefülltem Wassertank der Tankdeckel sicher verschlossen ist und der Wassertank fest im Gerät sitzt.

ACHTUNG

Schäden am Gerät

Durch ungeeignetes Wasser können die Düsen verstopfen.

Füllen Sie kein Kondenswasser aus dem Wäschetrockner ein.

Füllen Sie kein gesammeltes Regenwasser ein.

Füllen Sie keine Reinigungsmittel oder andere Zusätze (z. B. Düfte) ein.

Hinweis

Beim Befüllen des Wassertanks muss sich die Entkalkungskartusche im Wassertank befinden.

Wassertank direkt am Gerät füllen

1. Das Gerät festhalten.
2. Den Tankdeckel öffnen und den Wassertank direkt am Gerät mit max. 0,4 l Leitungswasser befüllen.

Abbildung F

3. Der Tankdeckel schließen.

Wassertank zum Füllen abnehmen

1. Das Gerät festhalten.
2. Der Wassertank am Handgriff senkrecht nach oben ziehen.
3. Der Tankdeckel öffnen und mit max. 0,4 l Leitungswasser befüllen.

Abbildung G

4. Der Tankdeckel schließen.
5. Der Wassertank einsetzen und nach unten drücken bis er einrastet.

Gerät einschalten

ACHTUNG

Geräte- und Sachschaden durch Umkippen

Durch unzureichende Sicherung kann bei Arbeitsunterbrechung bzw. Lagerung das Gerät umfallen und beschädigt werden. Ebenfalls kann dabei Flüssigkeit austreten und dabei den Bodenbelag schädigen.

Stellen Sie das Gerät mit der Bodendüse auf einen festen Untergrund bzw. den Handgriff mit der Wandrutschsicherung in senkrechter Position an eine feste Wand.

Einbauhinweis

Beim 1. Dampfen nach Entnahme und Wiedereinsetzen der Entkalkungskartusche kann das Dampfbild

schwach oder unregelmäßig sein und es können einzelne Wassertropfen austreten. Das Gerät benötigt eine kurze Einlaufzeit, in der sich die Entkalkungskartusche mit Wasser füllt. Die ausströmende Dampfmenge nimmt stetig zu, bis nach ca. 50 Sekunden die maximale Dampfmenge erreicht ist.

Hinweis

Bitte beachten Sie, dass hierbei die Dampfstufe 2 (Fliesen / Stein) eingestellt ist, da sich die Einlaufzeit ansonsten verlängert.

1. Das Gerät auf festen Untergrund stellen.

Abbildung H

2. Den Netzstecker in eine Steckdose stecken.

Abbildung I

3. Die Kontrolllampe blinkt abwechselnd rot.

Abbildung J

4. Nach ca. 30 Sekunden leuchtet die Kontrolllampe konstant grün.

Abbildung K

Das Gerät ist einsatzbereit.

Dampfmenge regeln

Die Einstellung der Dampfmenge richtet sich nach der zu reinigenden Oberfläche.



Hinweis

Dampfmenge regeln funktioniert nur für den SC 2 Upright EasyFix. Für den KST 2 Upright steht nur eine Dampfstufe zur Verfügung.

- Taster mit den abgebildeten Richtungspfeilen am Handgriff so oft drücken, bis die gewünschte Dampfstufe ausgewählt ist.

Abbildung L

Es stehen 2 verschiedene Dampfstufen zur Verfügung:

	Fliesen / Stein - höchste Dampfstufe
	Holz - niedrigste Dampfstufe

Hinweis

Nach dem Einschalten des Geräts ist immer die höchste Dampfstufe (Fliesen / Stein) ausgewählt.

- Nach Einstellung der Dampfmenge den Dampfhebel drücken.

Abbildung M

Wasser nachfüllen

Hinweis

Das Wasserniveau kann durch den teiltransparenten Frischwassertank eingesehen werden.

Beim Nachfüllen des Wassers bleibt die Entkalkungskartusche im Gerät fixiert.

- Der Tankdeckel öffnen und Wassertank direkt am Gerät mit max. 0,4 l Leitungswasser befüllen.

Abbildung F

oder

- Der Wassertank entnehmen, Tankdeckel öffnen und mit max. 0,4 l Leitungswasser befüllen, siehe Kapitel Wasser einfüllen.

Abbildung G

Betrieb unterbrechen

ACHTUNG

Sachschaden durch Kondensat / Feuchtigkeit

Nach der Reinigung kann Feuchtigkeit, die sich auf Bodentuch bzw. Bodendüse / Gerät befindet, den Bodenbelag schädigen.

Entfernen Sie nach Reinigungsarbeiten das Bodentuch und trocknen Sie die Bodendüse / das Gerät ab.

Stellen oder lagern Sie das Gerät nicht auf empfindlichen Böden.

Um Energie zu sparen empfehlen wir, das Gerät bei Betriebspausen über 20 Minuten auszuschalten.

1. Den Netzstecker aus der Steckdose ziehen.

Abbildung N

Gerät ausschalten

1. Den Netzstecker aus der Steckdose ziehen.

Abbildung N

ACHTUNG

Geräteschaden durch Wasserfäulnis

Wenn das Gerät länger als 2 Monate nicht in Betrieb genommen wird, kann das Wasser im Tank faulen.

Wassertank vor längeren Betriebspausen leeren.

2. Wassertank leeren, siehe Kapitel Wassertank leeren.

Abbildung O

Gerät aufbewahren

1. Das Bodentuch entfernen, siehe Kapitel Bodendüse.

Abbildung C

2. Feuchtigkeit von der Bodendüse / dem Gerät entfernen.

3. Das Netzkabel um den unteren und oberen Kabelhaken wickeln.

Abbildung P

4. Das Gerät in senkrechter Position auf festem Untergrund bzw. an einer Wand aufbewahren.

Abbildung H

5. Das Gerät an einem trockenen und frostsicheren Ort lagern.

Wichtige Anwendungshinweise

Bodenflächen reinigen

Wir empfehlen den Boden vor dem Einsatz des Geräts zu kehren oder zu saugen. So wird der Boden bereits vor der Feuchtreinigung von Schmutz und losen Partikeln befreit.

Beschichtete oder lackierte Oberflächen reinigen

ACHTUNG

Beschädigte Oberflächen

Dampf kann Wachs, Möbelpolitur, Kunststoffbeschichtungen oder Farbe und den Umleimer von Kanten lösen.

Richten Sie den Dampf nicht auf verleimte Kanten, da sich der Umleimer lösen könnte.

Verwenden Sie das Gerät nicht zum Reinigen von unversiegelten Holz- oder Parkettböden.

Verwenden Sie das Gerät nicht zum Reinigen von lackierten oder kunststoffbeschichteten Oberflächen wie z. B. Küchen- und Wohnmöbeln, Türen oder Parkett.

Anwendung des Zubehörs

Bodendüse

Die Bodendüse eignet sich für die Reinigung von abwaschbaren Bodenbelägen, z. B. Steinböden, Fliesen- und PVC-Böden, sowie versiegelten Holzböden wie Parkett und Laminat.

ACHTUNG

Schäden durch Dampfeinwirkung

Hitze und Dampfeinwirkung können zu Schäden führen.

Prüfen Sie vor der Anwendung die Hitzebeständigkeit und Dampfauswirkung an einer unauffälligen Stelle mit kleinster Dampfmenge.

Bedampfen Sie versiegelte Holzböden mit der voreingestellten Holzstufe und verharren Sie nie zu lang auf ein und derselben Stelle.

Hinweis

Reinigungsmittelrückstände oder Pflegeemulsionen auf der zu reinigenden Fläche können bei der Dampfreinigung zu Schlieren führen, die bei mehrmaliger Anwendung aber verschwinden.

⚠ VORSICHT

Verbrennungen am Fuß

Die Bodendüse / das Bodentuch erhitzt sich beim Bedampfen.

Beim Abziehen des Bodentuchs kann heißes Wasser abtropfen.

Die Bodendüse / das Bodentuch nur mit geeignetem Schuhwerk betreiben und abnehmen.

Bodentuch an Bodendüse befestigen, siehe Kapitel Bodentuch montieren

Mikrofaserbodentuch

Das Mikrofaserbodentuch eignet sich für die Reinigung von Steinböden, Fliesen und PVC-Böden sowie versiegelten Holzböden wie Parkett und Laminat.

Abrasivbodentuch

Das Abrasivbodentuch eignet sich für die Reinigung von unempfindlichen Böden wie Fliesen oder Stein.

ACHTUNG

Beschädigung von Bodenbelägen

Das Abrasivbodentuch kann empfindliche Bodenbeläge bzw. Oberflächen beschädigen.

Das Abrasivbodentuch nicht für die Reinigung von Holzoberflächen verwenden.

Das Abrasivtuch nicht mit dem Teppichgleiter verwenden.

Bodentuch abnehmen

1. Einen Fuß auf die Fußlasche des Bodentuchs stellen und die Bodendüse nach oben heben.

Abbildung C

Hinweis

Zu Beginn ist das Klettband des Bodentuchs noch sehr stark und lässt sich ggf. schwer von der Bodendüse entfernen. Nach mehrmaligem Gebrauch und nach dem Waschen des Bodentuchs lässt sich dieses gut von der Bodendüse entfernen und hat die optimale Haftung erreicht.

Bodendüse vom Grundgerät abnehmen

ACHTUNG

Sachschaden durch Geräteinstabilität

Durch die Abnahme der Bodendüse wird das Gerät instabil, kann umkippen und dabei Gerät und Bodenbelag beschädigen.

Nehmen Sie die Bodendüse nach der Montage nicht mehr vom Grundgerät ab.

Nehmen Sie die Bodendüse nur ab, wenn das Gerät zu Servicezwecken versendet wird.

1. Den Netzstecker aus der Steckdose ziehen.

Abbildung N

2. Den Wassertank entleeren.

Abbildung O

3. Das Gerät am Griff festhalten.
4. Die Entriegelungstaste der Bodendüse betätigen.
5. Die Bodendüse löst sich vom Gerät und kann entnommen werden.

Abbildung Q

6. Das Gerät im liegenden Zustand sicher lagern.

Pflege und Wartung

Wassertank leeren

ACHTUNG

Geräteschaden durch Wasserfäulnis

Wenn das Gerät länger als 2 Monate nicht in Betrieb genommen wird, kann das Wasser im Tank faulen. Wassertank vor Betriebspausen leeren.

1. Den Netzstecker aus der Steckdose ziehen.

Abbildung N

2. Den Tankdeckel entnehmen.
3. Die Entkalkungskartusche entnehmen.
4. Den Wassertank leeren.

Abbildung O

Entkalkungskartusche austauschen

ACHTUNG

Geräteschäden und verkürzte Lebensdauer

Die Nichteinhaltung der Austauschintervalle (Anzeige Kontrolllampe) der Entkalkungskartusche kann zu Geräteschäden führen und verkürzt die Lebensdauer des Geräts.

Austauschintervalle (Anzeige Kontrolllampe) einhalten.

Hinweis

Die Antikalkwirkung der Entkalkungskartusche aktiviert sich, sobald der Tank mit Wasser gefüllt und das Gerät in Betrieb genommen wird. Kalk im Wasser wird durch das Granulat in der Entkalkungskartusche aufgenommen. Eine zusätzliche Entkalkung ist nicht erforderlich.

Hinweis

Das Granulat in der Entkalkungskartusche kann sich nach Wasserkontakt farblich verändern, das hängt mit dem Mineralstoffgehalt im Wasser zusammen. Diese Verfärbung ist unbedenklich und hat keinen negativen Einfluss auf das Gerät, die Reinigungsarbeiten oder die Funktionsweise der Entkalkungskartusche.

Kontrolllampe bei Ende der Laufzeit

Die Kontrolllampe zeigt an, wann die Entkalkungskartusche ausgetauscht werden muss.

- 1 Stunde vor Ablauf der Laufzeit blinkt die Kontrolllampe rot.

Abbildung R

- Wenn die Laufzeit der Entkalkungskartusche erschöpft ist, blinkt die Kontrolllampe schnell. Die Pumpe schaltet sich selbsttätig ab (kein Wasserdampf) um einen Geräteschaden zu vermeiden.

Entkalkungskartusche einsetzen

ACHTUNG

Geräteschaden

Durch das Wiedereinsetzen der verbrauchten Entkalkungskartusche kann das Gerät beschädigt werden.

Sorgfältig arbeiten, um ein Verwecheln der Kartuschen zu vermeiden.

Einbauhinweis

Beim 1. Dampfen nach Entnahme und Wiedereinsetzen der Entkalkungskartusche kann das Dampfbild schwach oder unregelmäßig sein und es können einzelne Wassertropfen austreten. Das Gerät benötigt eine kurze Einlaufzeit, in der sich die Entkalkungskartusche mit Wasser füllt. Die ausströmende Dampfmenge nimmt stetig zu, bis nach ca. 50 Sekunden die maximale Dampfmenge erreicht ist.

Hinweis

Durch die Entnahme des Wassertanks kann die Entkalkungskartusche besser entnommen und wieder eingesetzt werden.

1. Den Netzstecker aus der Steckdose ziehen.

Abbildung N

2. Den Tankdeckel entnehmen.
3. Die Entkalkungskartusche entnehmen.
4. Neue Entkalkungskartusche einsetzen und andrücken bis sie fest sitzt.

Abbildung S

5. Den Dampfhebel drücken und den Netzstecker in eine Steckdose stecken.
6. Den Dampfhebel 7 Sekunden lang gedrückt halten.

Abbildung T

7. Nach dem erfolgreichen Zurücksetzen blinkt das Gerät 2-mal grün und wechselt dann in den Aufheizmodus.
8. Den Dampfhebel ca. 50 Sekunden gedrückt halten, um die Entkalkungskartusche zu entlüften.

Pflege des Zubehörs

(Zubehör - je nach Lieferumfang)

Hinweis

Die Mikrofasertücher sind nicht für den Trockner geeignet.

Hinweis

Zum Waschen der Tücher die Hinweise auf dem Waschetikett beachten. Keinen Weichspüler verwenden, damit die Tücher den Schmutz gut aufnehmen können.

1. Bodentücher bei maximal 60 °C in der Waschmaschine waschen.

Hilfe bei Störungen

Störungen haben oft einfache Ursachen, die Sie mit Hilfe der folgenden Übersicht selbst beheben können. Im Zweifelsfall oder bei hier nicht genannten Störungen wenden Sie sich bitte an den autorisierten Kundendienst.

⚠️ WARNUNG

Stromschlag- und Verbrennungsgefahr

Solange das Gerät an das Stromnetz angeschlossen oder noch nicht abgekühlt ist, ist die Störungsbehebung gefährlich.

Ziehen Sie den Netzstecker.

Lassen Sie das Gerät abkühlen.

Kein / wenig Dampf trotz ausreichend Wasser im Tank

Entkalkungskartusche wurde nicht oder falsch eingesetzt.

- Die Entkalkungskartusche einsetzen und / oder überprüfen, ob die Entkalkungskartusche fest im Tank sitzt ggf. nochmals andrücken.

Entkalkungskartusche wurde während der Wasserbefüllung entnommen und / oder eine neue Entkalkungskartusche wurde eingesetzt

- Die Entkalkungskartusche während der Befüllung immer im Wassertank lassen.
- Den Dampfhebel dauerhaft gedrückt halten. Nach ca. 50 Sekunden erfolgt die volle Dampfleistung.

Die Kontrolllampe blinkt in regelmäßigen Abständen rot

Laufzeit der Entkalkungskartusche endet bald.

- Neue Entkalkungskartusche einsetzen siehe Kapitel *Entkalkungskartusche einsetzen*.

Kein Dampf trotz ausreichend Wasser im Tank. Die Kontrolllampe blinkt schnell rot.

Laufzeit der Entkalkungskartusche ist zu Ende

- Neue Entkalkungskartusche einsetzen siehe Kapitel *Entkalkungskartusche einsetzen*.
- Wenn bereits eine neue Entkalkungskartusche eingesetzt wurde und dieser Fehler immer noch auftritt, ist der Rückstellvorgang wahrscheinlich nicht korrekt durchgeführt worden. Bitte befolgen Sie folgende Schritte, um ihn wieder zurückzusetzen:
 - 1 Den Netzstecker aus der Steckdose ziehen.
 - 2 Den Dampfhebel dauerhaft gedrückt halten.
 - 3 Den Netzstecker einstecken und den Dampfhebel 7 Sekunden lang halten, bis die Kontrolllampen zweimal grün blinken. Siehe Kapitel *Entkalkungskartusche austauschen*.

Garantie

In jedem Land gelten die von unserer zuständigen Vertriebsgesellschaft herausgegebenen Garantiebedingungen. Etwaige Störungen an Ihrem Gerät beseitigen wir innerhalb der Garantiefrist kostenlos, sofern ein Material- oder Herstellungsfehler die Ursache sein sollte. Im Garantiefall wenden Sie sich bitte mit Kaufbeleg an Ihren Händler oder die nächste autorisierte Kundendienststelle.

(Adresse siehe Rückseite)

Technische Daten

	SC 2 Upright	KST 2 Upright
Elektrischer Anschluss		
Spannung	V 220-240	220-240
Phase	~ 1	1
Frequenz	Hz 50-60	50-60
Schutzart	IPX4	IPX4
Schutzklasse	I	I
Leistungsdaten Gerät		
Heizleistung	W 1600	1600
Aufheizzeit	Se-kun-den 30	30
Dauerdampfen	g/min 38	38
Füllmenge		
Wassertank	l 0,4	0,4
Maße und Gewichte		
Gewicht (ohne Zubehör)	kg 2,7	2,7
Länge	mm 314	314
Breite	mm 199	199
Höhe	mm 1185	1185

Technische Änderungen vorbehalten.

Contenu

Consignes de sécurité	12
Utilisation conforme	13
Protection de l'environnement	13
Accessoires et pièces de rechange	13
Etendue de livraison	14
Dispositifs de sécurité	14
Description de l'appareil	14
Montage	14
Première mise en service	14
Utilisation	15
Consignes d'utilisation importantes	16
Utilisation des accessoires	16
Entretien et maintenance	17
Dépannage en cas de pannes	18
Garantie	18
Caractéristiques techniques	18

Consignes de sécurité



Veuillez lire ce chapitre relatif à la sécurité et la présente notice originale avant la première utilisation de l'appareil. Suivez

ces instructions. Conservez la notice originale pour une utilisation ultérieure ou pour le propriétaire suivant.

- Outre les remarques dans ce manuel d'utilisation, vous devez prendre en compte les directives générales de sécurité et les directives pour la prévention des accidents du législateur.
- Les panneaux d'avertissement et d'instructions apposés sur l'appareil donnent des remarques importantes pour un fonctionnement sans risque.

Niveaux de danger

⚠ DANGER

- Indique un danger immédiat qui peut entraîner de graves blessures corporelles ou la mort.

⚠ AVERTISSEMENT

- Indique une situation potentiellement dangereuse qui peut entraîner de graves blessures corporelles ou la mort.

⚠ PRÉCAUTION

- Indique une situation potentiellement dangereuse qui peut entraîner des blessures légères.

ATTENTION

- Indique une situation potentiellement dangereuse qui peut entraîner des dommages matériels.

Consignes de sécurité générales

⚠ DANGER • Risque d'asphyxie. Ne laissez pas les matériaux d'emballage à la portée des enfants.

⚠ AVERTISSEMENT • Utilisez l'appareil uniquement conformément à l'usage prévu. Respectez les conditions locales et portez attention aux tiers, en particulier aux enfants, lors de travaux avec l'appareil.

• Seules les personnes instruites dans la manipulation de l'appareil ou ayant prouvé leurs compétences pour la commande et étant expressément chargées de son utilisation sont habilitées à utiliser l'appareil. • Les personnes dont les capacités physiques sensorielles ou mentales sont réduites ou qui manquent d'expérience ou de connaissance peuvent utiliser l'appareil, si elles sont correctement surveillées ou si elles ont été instruites sur l'utilisation sûre de l'appareil et comprennent

les dangers qui en résultent. • Les enfants ne sont pas autorisés à utiliser l'appareil. • Surveillez les enfants pour s'assurer qu'ils ne jouent pas avec l'appareil. • Ne laissez pas l'appareil à portée des enfants tant qu'il est alimenté ou en refroidissement.

⚠ PRÉCAUTION • N'utilisez pas l'appareil s'il est tombé auparavant, s'il est visiblement endommagé ou non étanche. • Les dispositifs de sécurité servent à assurer votre sécurité. Ne modifiez ou ne dérivez jamais les dispositifs de sécurité.

Risque d'électrocution

⚠ DANGER • Ne touchez jamais aux fiches secteur et prises de courant avec les mains mouillées. • Ne raccordez l'appareil qu'à un courant alternatif. La tension sur la plaque signalétique doit correspondre à la tension de la source de courant. • Ne dirigez pas le jet de vapeur directement sur les moyens d'exploitation contenant des sous-ensembles électriques, tels que l'espace intérieur de fours. • Ne remplissez pas les appareils sans réservoir d'eau amovible directement au raccord d'alimentation en eau tant qu'ils sont raccordés au secteur. Utilisez un récipient pour le remplissage.

• N'utilisez pas l'appareil dans des bassins de natation contenant de l'eau. • La liaison entre la fiche secteur et la conduite de rallonge ne doit pas être posée dans l'eau. • Ne pas nettoyer au-dessus des prises de courant au sol.

⚠ AVERTISSEMENT • Raccordez l'appareil uniquement à un raccordement électrique réalisé par un électricien qualifié selon IEC 60364-1. • Utilisez l'appareil dans des pièces humides, salle de bain, p.ex., uniquement dans des prises de courant à disjoncteur FI en amont. • Avant toute utilisation de l'appareil, s'assurer que le câble d'alimentation électrique et sa fiche secteur ne sont pas endommagés. Si le câble d'alimentation électrique est endommagé, le faire remplacer immédiatement par le fabricant, le service après-vente autorisé ou un électricien spécialisé pour éviter tout danger.

• Veillez à ne pas endommager ou abîmer le câble d'alimentation et la conduite de rallonge en passant dessus, en les écrasant, les déformant, etc. Protégez le câble d'alimentation contre la chaleur, l'huile et les arêtes tranchantes. • Des conduites de rallonge électriques inappropriées peuvent être dangereuses. Utilisez exclusivement des conduites de rallonge électriques avec protection contre les projections d'eau d'une section minimale de 3x1 mm². • Remplacez les raccords du câble d'alimentation électrique ou de la conduite de rallonge exclusivement par des modèles avec protection contre les projections d'eau et de même résistance mécanique. • Nettoyez les murs carrelés équipés de prises électriques avec attention. • Débranchez l'appareil du secteur en cas de pauses prolongées, après l'utilisation et avant l'entretien par l'utilisateur. • Ne réalisez un entretien qu'après avoir débranché la fiche secteur et si le nettoyeur vapeur est refroidi.

Fonctionnement

⚠ DANGER • L'utilisation dans des zones soumises à des risques d'explosion est interdite. • Lors de l'utilisation de l'appareil dans des zones dangereuses (p.ex. stations service), respectez les consignes de sécurité correspondantes.

⚠ AVERTISSEMENT • Risque de brûlure. Ne touchez jamais le jet de vapeur avec la main à

courte distance et ne l'orientez pas vers des personnes ou des animaux. ● Risque de brûlure dû à une sortie d'eau élevée en cas d'inclinaison de l'appareil de plus de 30° sur le côté lors de l'utilisation. Ne concerne que les appareils SC 1 ● Risque de brûlure dû à la chaudière à vapeur très chaude. Laissez refroidir la chaudière à vapeur avant de remplir en eau. Ne concerne pas les appareils SC 3 / SC 3 Upright / SC 2 Upright / KST 2 Upright ● Risque de brûlure. Laissez refroidir les pièces d'appareils et d'accessoire, en particulier la serpillerie ou la housse pour la main avant de les toucher. ● Risque de brûlure. Ne pas utiliser l'appareil pour nettoyer les réservoirs sous pression car il y a un risque d'éclatement et d'explosion. ● Risque de brûlure sur la buse pour sol. S'assurer qu'aucun corps étranger ne parvienne sous la buse pour sol. Ne pas utiliser la buse pour sol sans chausssures. ● Risque de brûlure. Utiliser l'appareil uniquement s'il est complètement assemblé et fonctionnel. ● Risque de brûlure. Laissez l'appareil refroidir avant de le ranger.

ATTENTION ● Ne remplissez aucun détergent, ni d'additifs. ● N'utilisez pas de vinaigre ou de produits similaires.

AVERTISSEMENT ● Ne séparer jamais les accessoires de l'appareil tant que de la vapeur sort. ● De l'eau très chaude peut goutter lors de la séparation des accessoires. Laissez d'abord refroidir l'appareil.

● N'ouvrez jamais les fermetures de sécurité / maintenance pendant le fonctionnement. Laissez d'abord refroidir l'appareil. ● Ne serrez pas la manette vapeur / touche vapeur pendant la fonction. ● Remplacez immédiatement tout flexible vapeur endommagé par un flexible vapeur conseillé par le fabricant. ● N'appliquez pas de vapeur sur des objets contenant des substances présentant un risque pour la santé (amiante, p.ex.).

PRÉCAUTION ● Utilisez ou stockez l'appareil uniquement conformément à la description ou à la figure. ● Vérifiez le bon état et la sécurité du fonctionnement de l'appareil et des accessoires, en particulier du câble d'alimentation électrique, de la fermeture de sécurité et du flexible vapeur, avant chaque fonctionnement. N'utilisez pas l'appareil s'il est endommagé. Remplacez immédiatement les composants endommagés.

● N'allumez l'appareil que si la chaudière à vapeur contient de l'eau. L'appareil pourrait sinon surchauffer, voir le chapitre Aide en cas de défaut dans le manuel d'utilisation. ● Risque d'accidents ou de dommages en cas de chute de l'appareil. Avant toute opération avec ou au niveau de l'appareil, vous devez veiller à une bonne stabilité. ● Ne portez pas l'appareil pendant les travaux de nettoyage.

ATTENTION ● N'utilisez pas l'appareil à des températures inférieures à 0 °C. ● Ne laissez jamais l'appareil sans surveillance lorsqu'il est branché au réseau d'alimentation. ● Ne pas utiliser l'appareil en tant qu'humidificateur ambiant ou que chauffage ambiant. ● Assurer une bonne ventilation de la pièce pendant et après les travaux avec l'appareil. ● Protégez l'appareil contre la pluie. Ne stockez pas l'appareil à l'extérieur. ● Dommages de l'appareil. Ne remplissez jamais la chaudière/le réservoir d'eau avec des solvants, des liquides contenant des solvants ou des acides non dilués (par ex. détergent, essence, diluant pour peinture et acétone).

● Une eau inappropriée peut boucher les buses ou endommager l'affichage du niveau d'eau. Ne remplissez pas d'eau de condensation du sèche-linge, ni d'eau de

pluie collectée, de détergent ou d'additifs (p.ex. parfums). Remplir le réservoir d'eau avec au maximum 1 l / 0,5 l / 0,4 l d'eau potable. Concerne uniquement les appareils SC 3 / SC 3 Upright / SC 2 Upright / KST 2 Upright

Pour les appareils à poser

AVERTISSEMENT ● Risque de brûlure.

Utiliser l'appareil uniquement sur des surfaces planes et horizontales. Ne jamais laisser l'appareil de côté pendant son fonctionnement. Ne jamais utiliser l'appareil au-dessus de la tête ou en position horizontale, pour nettoyer, p.ex. des murs, plans de travail ou fenêtres. Concerne uniquement SC 3 Upright / SC 2 Upright / KST 2 Upright

PRÉCAUTION ● Pour garantir une bonne stabilité, posez l'appareil sur une base solide et plane.

Entretien et maintenance

PRÉCAUTION ● Faites réaliser les travaux de réparation uniquement par le service après-vente autorisé.

Utilisation conforme

Utilisez l'appareil exclusivement pour un usage domestique pour le nettoyage de sols durs plats (p. ex. sols en pierre, carrelages et sols PVC ainsi que des sols en bois scellés comme des parquets et revêtements de sol stratifié), qui résistent à des températures élevées, à la pression et à l'humidité de l'appareil. Ne nettoyez pas de revêtements sensibles à l'eau tels que, p. ex., les sols en liège (l'humidité peut pénétrer et endommager le sol).

Les détergents ne sont pas nécessaires. L'appareil ne peut être utilisé qu'à l'intérieur.

Protection de l'environnement



Les matériaux d'emballage sont recyclables. Veuillez éliminer les emballages dans le respect de l'environnement.



Les appareils électriques et électroniques contiennent des matériaux précieux recyclables et souvent des composants tels que des piles, batteries ou de l'huile représentant un danger potentiel pour la santé humaine et l'environnement, s'ils ne sont pas manipulés ou éliminés correctement. Ces composants sont cependant nécessaires pour le fonctionnement correct de l'appareil. Les appareils marqués par ce symbole ne doivent pas être jetés dans les ordures ménagères.

Remarques concernant les matières composantes (REACH)

Les informations actuelles concernant les matières composantes sont disponibles sous : www.kaercher.de/REACH

Accessoires et pièces de rechange

Utiliser exclusivement des accessoires et pièces de rechange originaux. Ceux-ci garantissent le fonctionnement sûr et sans défaut de votre appareil.

Des informations sur les accessoires et pièces de rechange sont disponibles sur le site Internet www.kaercher.com.

Etendue de livraison

L'étendue de livraison de l'appareil est illustrée sur l'emballage. Lors du déballage, vérifiez que le contenu de la livraison est complet. Si un accessoire manque ou en cas de dommage dû au transport, veuillez informer votre distributeur.

Dispositifs de sécurité

⚠ PRÉCAUTION



Dispositifs de sécurité manquants ou modifiés

Les dispositifs de sécurité servent à vous protéger.

Ne modifiez, ni ne contournez jamais les dispositifs de sécurité.

Symboles sur l'appareil

(Selon le type de l'appareil)

	Risque de brûlures, la surface de l'appareil devient très chaude pendant l'exploitation.
	Risque de brûlures avec la vapeur
	Lire le manuel d'utilisation

Soupape de sécurité

Si une pression trop élevée devait se produire en cas de défaut, une soupape de sécurité assure son évacuation à l'air libre.

Fusible

Le fusible permet d'éviter une surchauffe de l'appareil. Le fusible coupe l'appareil du secteur en cas de surchauffe.

Avant de remettre l'appareil en service, adressez-vous au service après-vente KÄRCHER compétent.

Description de l'appareil

Le présent manuel d'utilisation décrit l'équipement complet. L'étendue de livraison varie selon les modèles (voir l'emballage).

Pour les figures, voir la page des graphiques.

Illustration A

- 1 Affichage de l'écran pour des modes vapeur
- 2 Touche de réglage du mode vapeur
- 3 Témoin lumineux SC 2 Upright : Mode vapeur 1 - bois
Clignote alternativement en rouge - tension du secteur disponible et l'appareil chauffe
S'allume en vert en permanence - l'appareil est prêt à fonctionner
Clignote rapidement en rouge - indique que la cartouche de détartrage doit être remplacée. Remplacer la cartouche de détartrage.
- 4 Témoin lumineux SC 2 Upright : Mode vapeur 2 - carrelages / pierre
Clignote alternativement en rouge - tension du secteur disponible et l'appareil chauffe
S'allume en vert en permanence - l'appareil est prêt à fonctionner
Clignote rapidement en rouge - indique que la cartouche de détartrage doit être remplacée. Rempla-

cer la cartouche de détartrage, voir le chapitre *Remplacer la cartouche de détartrage.*

- 5 Témoin lumineux KST 2 Upright
- 6 Poignée
- 7 Poignée de sécurité anti-dérapiage
- 8 Manette vapeur
- 9 Crochet pour câble avec fixation du câble
- 10 Cartouche de détartrage
- 11 Orifice de remplissage de l'eau
- 12 Réservoir d'eau avec couvercle du réservoir et poignée de transport
- 13 Câble d'alimentation électrique avec fiche secteur
- 14 Touche de déverrouillage pour buse pour sol
- 15 Buse pour sol
- 16 Liaison auto-agrippante
- 17 Serpillière microfibre (1 pièce)
- 18 * Serpillière abrasive (1 pièce)

* en option

Montage

Monter la buse pour sol

1. Bien tenir l'appareil au niveau de la poignée.
2. Connecter la partie inférieure de l'appareil de base avec la buse pour sol jusqu'à ce qu'elle s'enclenche audiblement.

Illustration B

Monter la serpillière

1. Fixer la serpillière sur la buse pour sol.
 - a Placer la serpillière sur le sol avec les bandes agrippantes vers le haut.
 - b Placer la buse pour sol sur la serpillière avec une légère pression.

Illustration C

La serpillière adhère d'elle-même sur la buse pour sol grâce à la fixation agrippante.

Première mise en service

ATTENTION

Endommagement de l'appareil dû à des dépôts de tartre

Travailler toujours avec une cartouche de détartrage en place.

1. Placer la cartouche de détartrage dans le réservoir d'eau et l'y presser fermement.

Illustration D

Remarque relative au montage

Lors de la 1re application de vapeur, après retrait et remise en place de la cartouche de détartrage, la vapeur peut être faible ou irrégulière, quelques gouttes d'eau sont susceptibles de s'écouler. L'appareil nécessite une brève durée de démarrage au cours de laquelle la cartouche de détartrage se remplit d'eau. Le débit de vapeur généré s'accroît continuellement jusqu'à ce que le débit maximal soit atteint, après env. 50 secondes.

Remarque

Merci de noter que le mode vapeur 2 (carrelages/pierre) est réglé ici, sinon la phase de démarrage est nettement plus longue.

Utilisation

Dérouler le câble secteur

⚠ AVERTISSEMENT

Risque d'électrocution

Lorsque le câble n'est pas complètement déroulé, la portée risque d'être surestimée et le câble secteur risque d'être mis à rude épreuve et endommagé. Déroulez toujours entièrement le câble secteur.

Remarque

Le porte-câble inférieur tourne à 360° vers la sortie du câble. Le crochet pour câble supérieur ne tourne pas.

1. Tourner le porte-câble inférieur vers le haut.
2. Retirer le câble secteur entièrement du porte-câble.
3. Fixer le câble dans la fixation du crochet pour câble inférieur, pour ne pas passer par-dessus lors des travaux de nettoyage.

Illustration E

Remplissage d'eau

Le réservoir d'eau peut être rempli à tout moment.

ATTENTION

Domages matériels dus au couvercle du réservoir non fermé ou au réservoir d'eau pas correctement en place.

Si le couvercle du réservoir ne ferme pas correctement ou si le réservoir d'eau n'est pas correctement placé dans l'appareil, le liquide risque de fuir et d'endommager le revêtement de sol.

Veillez à ce que le couvercle du réservoir soit correctement fermé lorsque le réservoir d'eau est plein et que ce dernier soit correctement positionné dans l'appareil.

ATTENTION

Domages sur l'appareil

Une eau inappropriée risque de boucher les buses.

Ne pas remplir d'eau de condensation du sècheur à linge.

Ne pas remplir d'eau de pluie récupérée.

Ne pas remplir de détergent ou d'autres additifs (des parfums p. ex.).

Remarque

La cartouche de détartrage doit se trouver dans le réservoir d'eau lors du remplissage du réservoir d'eau.

Remplir le réservoir d'eau directement sur l'appareil

1. Maintenir l'appareil.
2. Ouvrir le couvercle du réservoir et remplir le réservoir d'eau directement sur l'appareil de 0,4 l d'eau potable.

Illustration F

3. Fermer le couvercle du réservoir.

Démontez le réservoir d'eau pour le remplir

1. Maintenir l'appareil.
2. Tirer le réservoir d'eau vers le haut à la verticale au niveau de la poignée.
3. Ouvrir le couvercle du réservoir et remplir de 0,4 l d'eau potable maximum.

Illustration G

4. Fermer le couvercle du réservoir.
5. Insérer le réservoir d'eau et appuyer vers le bas jusqu'à ce qu'il s'enclenche.

Démarrer l'appareil

ATTENTION

Domages sur l'appareil et matériels dus au renversement

L'appareil peut être renversé et endommagé lors de l'interruption du travail ou du stockage de l'appareil, suite à une sécurisation insuffisante. Du liquide risque également de fuir et d'endommager le revêtement de sol.

Placez l'appareil avec la buse pour sol sur un support stable ou placez la poignée avec la poignée de sécurité anti-dérapiage en position verticale sur un mur.

Remarque relative au montage

Lors de la 1re application de vapeur, après retrait et remise en place de la cartouche de détartrage, la vapeur peut être faible ou irrégulière, quelques gouttes d'eau sont susceptibles de s'écouler. L'appareil nécessite une brève durée de démarrage au cours de laquelle la cartouche de détartrage se remplit d'eau. Le débit de vapeur généré s'accroît continuellement jusqu'à ce que le débit maximal soit atteint, après env. 50 secondes.

Remarque

Merci de noter que le mode vapeur 2 (carrelages/pierre) est réglé ici, sinon la phase de démarrage est nettement plus longue.

1. Placer l'appareil sur une base solide.

Illustration H

2. Brancher la fiche secteur dans une prise de courant.

Illustration I

3. Le témoin lumineux clignote alternativement en rouge.

Illustration J

4. Au bout de 30 secondes le témoin lumineux s'allume en vert en permanence.

Illustration K

L'appareil est prêt à l'emploi.

Réguler le débit de vapeur

Le réglage du débit de vapeur s'oriente à la surface à nettoyer.



Remarque

Le réglage du débit de vapeur ne fonctionne que pour le SC 2 Upright EasyFix. Un seul mode vapeur est disponible pour le KST 2 Upright.

- Appuyer sur la touche avec les flèches de direction sur la poignée jusqu'à ce que le mode vapeur souhaité soit sélectionné.

Illustration L

2 modes vapeur différents sont disponibles :

	Carrelages / pierre - mode vapeur le plus élevé
	Bois - mode vapeur le plus bas

Remarque

Une fois l'appareil allumé, le mode vapeur le plus élevé (carrelages / pierre) doit toujours être choisi.

- Une fois le réglage du débit de vapeur effectué, appuyer sur la manette vapeur.

Illustration M

Faire l'appoint en eau

Remarque

Le niveau d'eau est visible sur le réservoir d'eau propre en partie transparent.

La cartouche de détartrage reste fixée sur l'appareil lorsque de l'eau est ajoutée.

- Ouvrir le couvercle du réservoir et remplir le réservoir d'eau directement sur l'appareil de 0,4 l d'eau potable.

Illustration F

ou

- Retirer le réservoir d'eau, ouvrir le couvercle du réservoir et remplir de 0,4 l d'eau potable maximum, voir le chapitre *Remplissage d'eau*.

Illustration G

Interrompre le fonctionnement

ATTENTION

Dommages matériels dus au condensat / à l'humidité

Après le nettoyage, l'humidité qui se trouve sur la serpillière ou la buse pour sol / l'appareil risque d'endommager le revêtement de sol.

Après les travaux de nettoyage, retirez la serpillière et séchez la buse pour sol / l'appareil.

Ne posez pas ou ne stockez pas l'appareil sur des surfaces fragiles.

Pour économiser de l'énergie, il est conseillé d'éteindre l'appareil lors de pauses de fonctionnement supérieures à 20 minutes.

1. Retirer la fiche secteur de la prise de courant.

Illustration N

Mettre l'appareil hors tension

1. Retirer la fiche secteur de la prise de courant.

Illustration N

ATTENTION

Endommagement de l'appareil dû à de l'eau croupie
L'eau contenue dans le réservoir peut croupir si l'appareil n'est pas utilisé pendant plus de 2 mois.

Vider le réservoir d'eau avant les pauses de fonctionnement plus longues.

2. Vider le réservoir d'eau, voir le chapitre *Vidanger le réservoir d'eau*.

Illustration O

Ranger l'appareil

1. Retirer la serpillière, voir le chapitre *Buse pour sol*.

Illustration C

2. Éliminer l'humidité de la buse pour sol / de l'appareil.
3. Enrouler le câble secteur autour du crochet pour câble inférieur et supérieur.

Illustration P

4. Conserver l'appareil en position verticale sur un sol ou mur stable.

Illustration H

5. Stocker l'appareil dans un endroit sec et protégé du gel.

Consignes d'utilisation importantes

Nettoyer les surfaces au sol

Nous recommandons de balayer ou d'aspirer le sol avant d'utiliser l'appareil. Ainsi, le sol est déjà libéré des salissures et des particules avant le nettoyage humide.

Nettoyage des surfaces revêtues ou peintes

ATTENTION

Surfaces endommagées

La vapeur peut décoller la cire, le lustrant pour meubles, les revêtements synthétiques ou la couleur et la baguette de lisière des bords.

Ne dirigez pas la vapeur sur les bords collés, au risque de détacher la baguette de lisière.

N'utilisez pas l'appareil pour nettoyer les sols en bois ou les parquets non vitrifiés.

N'utilisez pas l'appareil pour nettoyer les surfaces peintes ou à revêtement synthétique tel que p. ex. les meubles de cuisine ou de maison, portes ou parquets.

Utilisation des accessoires

Buse pour sol

La buse pour sol convient pour nettoyer les revêtements de sol lavables, p. ex. les sols en pierre, carrelages et sols en PVC, ainsi que des sols en bois scellés comme des parquets et revêtements de sol stratifié.

ATTENTION

Dégâts causés par l'imprégnation de vapeur

La chaleur et l'imprégnation de vapeur peuvent causer des dégâts.

Vérifiez, avant l'utilisation, la résistance à la chaleur et à l'imprégnation de vapeur à un endroit dissimulé, à l'aide du plus petit débit de vapeur.

Vaporisez les sols en bois scellés avec le mode bois pré-réglé et ne restez jamais trop longtemps au même endroit.

Remarque

Les résidus de détergent ou les émulsions d'entretien sur la surface à nettoyer peuvent entraîner des salissures lors du nettoyage vapeur, lesquelles disparaissent néanmoins après plusieurs applications.

△ PRÉCAUTION

Brûlures au pied

La buse pour sol / serpillière chauffe lors de la vaporisation.

De l'eau très chaude peut goutter lors du retrait de la serpillière.

Utiliser et retirer la buse pour sol / le patin à moquette uniquement avec des chaussures adaptées.

Fixer la serpillière sur la buse pour sol, voir le chapitre *Monter la serpillière*

Serpillère microfibre

La serpillière microfibre convient pour nettoyer les sols en pierre, carrelages et sols en PVC, ainsi que des sols en bois scellés comme des parquets et revêtements de sol stratifié.

Serpillère abrasive

La serpillière abrasive convient au nettoyage de sols ainsi que de carrelages ou pierres qui ne sont pas fragiles.

ATTENTION

Détérioration de revêtements de sol

La serpillière abrasive risque d'endommager des revêtements de sol ou surfaces.

Ne pas utiliser la serpillière abrasive pour le nettoyage de surfaces en bois.

Ne pas utiliser la serpillière abrasive avec le patin à tapis.

Retirer la serpillière

1. Mettre un pied sur la languette de la serpillière et lever la buse pour sol vers le haut.

Illustration C

Remarque

Au début, la bande agrippante de la serpillière est très raide et il est possible qu'elle se laisse difficilement tirer de la buse pour sol. Après plusieurs utilisations et

lavages de la serpillière, celle-ci se retire aisément de la buse pour sol et a atteint l'adhérence optimale.

Retirer la buse pour sol de l'appareil de base

ATTENTION

Dommages matériels dus au manque de stabilité de l'appareil

Le retrait de la buse pour sol rend l'appareil instable, il risque de se renverser et d'endommager le revêtement de sol.

Ne retirez plus la buse pour sol de l'appareil de base une fois montée.

Ne retirez la buse pour sol que lorsque l'appareil est expédié à des fins de maintenance.

1. Retirer la fiche secteur de la prise de courant.

Illustration N

2. Vider le réservoir d'eau.

Illustration O

3. Bien tenir l'appareil au niveau de la poignée.
4. Actionner la touche de déverrouillage de la buse pour sol.
5. La buse pour sol se détache de l'appareil et peut être retirée.

Illustration Q

6. Stocker l'appareil à l'horizontale.

Entretien et maintenance

Vidanger le réservoir d'eau

ATTENTION

Endommagement de l'appareil dû à de l'eau croupie
L'eau contenue dans le réservoir peut croupir si l'appareil n'est pas utilisé pendant plus de 2 mois.

Vider le réservoir d'eau avant les pauses de fonctionnement.

1. Retirer la fiche secteur de la prise de courant.

Illustration N

2. Retirer le couvercle du réservoir.
3. Retirer la cartouche de détartrage.
4. Vider le réservoir d'eau.

Illustration O

Remplacer la cartouche de détartrage

ATTENTION

Endommagement de l'appareil et durée de vie raccourcie

Le non respect des intervalles de remplacement (indicateur par témoin lumineux) de la cartouche de détartrage peut provoquer des dommages sur l'appareil et réduire sa durée de vie.

Respecter les intervalles de remplacement (indicateur par témoin lumineux).

Remarque

L'effet anti-calcaire de la cartouche de détartrage est activé dès que le réservoir est rempli d'eau et que l'appareil est mis en service. Le calcaire contenu dans l'eau est absorbé par les granulés de la cartouche de détartrage. Un détartrage supplémentaire n'est pas nécessaire.

Remarque

Les granulés dans la cartouche de détartrage peuvent changer de couleur après contact avec l'eau, cela dépend de la teneur en minéraux dans l'eau. Cette coloration n'a aucun effet négatif sur l'appareil, sur les tâches de nettoyage ou le fonctionnement de la cartouche de détartrage.

Témoin lumineux à la fin de la durée de marche

Le témoin lumineux indique quand il faut remplacer la cartouche de détartrage.

- Le témoin lumineux clignote en rouge 1 heure avant la fin de la durée de marche.

Illustration R

- Une fois la durée de marche de la cartouche de détartrage épuisée, le témoin lumineux clignote rapidement. La pompe s'éteint automatiquement (pas de vapeur d'eau) pour éviter que l'appareil ne soit endommagé.

Mettre en place la cartouche de détartrage

ATTENTION

Dommages de l'appareil

L'appareil peut être endommagé si la cartouche de détartrage usée est remise en place.

Travailler soigneusement pour éviter de confondre les cartouches.

Remarque relative au montage

Lors de la 1re application de vapeur, après retrait et remise en place de la cartouche de détartrage, la vapeur peut être faible ou irrégulière, quelques gouttes d'eau sont susceptibles de s'écouler. L'appareil nécessite une brève durée de démarrage au cours de laquelle la cartouche de détartrage se remplit d'eau. Le débit de vapeur généré s'accroît continuellement jusqu'à ce que le débit maximal soit atteint, après env. 50 secondes.

Remarque

Le retrait du réservoir d'eau permet d'enlever et de remettre en place plus facilement la cartouche de détartrage.

1. Retirer la fiche secteur de la prise de courant.

Illustration N

2. Retirer le couvercle du réservoir.
3. Retirer la cartouche de détartrage.
4. Placer la nouvelle cartouche de détartrage dans le réservoir d'eau et l'y presser fermement.

Illustration S

5. Appuyer sur la manette vapeur et brancher la fiche secteur dans une prise de courant.
6. Maintenir la manette vapeur appuyée pendant 7 secondes.

Illustration T

7. Une fois la réinitialisation réussie, l'appareil clignote 2 fois en vert puis passe en mode chauffage.
8. Maintenir la manette vapeur appuyée pendant 50 secondes pour purger la cartouche de détartrage.

Entretien des accessoires

(accessoire - en fonction de l'étendue de livraison)

Remarque

Les chiffons microfibre ne sont pas adaptés pour le séchoir.

Remarque

Pour laver les chiffons, tenir compte des indications sur l'étiquette de lavage. Ne pas utiliser d'adoucissant textile afin que les chiffons puissent bien absorber les salissures.

1. Laver les serpillières à 60 ° max. en machine à laver.

Dépannage en cas de pannes

Les pannes ont souvent des causes simples qui peuvent être éliminées soi-même à l'aide de l'aperçu suivant. En cas de doute, ou en absence de mention des pannes, veuillez vous adresser au service client autorisé.

⚠ **AVERTISSEMENT**

Risque d'électrocution et de brûlures

Tant que l'appareil est raccordé au réseau ou qu'il n'est pas encore refroidi, le dépannage est dangereux.

Débranchez la fiche secteur.

Laissez l'appareil refroidir.

Pas/peu de vapeur malgré un remplissage suffisant du réservoir

La cartouche de détartrage n'a pas été correctement mise en place ou ne l'est pas.

- Mettre la cartouche de détartrage en place et / ou contrôler si elle est bien positionnée dans le réservoir, le cas échéant la pousser à nouveau en position.

La cartouche de détartrage doit être retirée durant le remplissage d'eau et / ou une nouvelle cartouche doit être mise en place.

- Laisser toujours la cartouche de détartrage dans le réservoir à eau pendant le remplissage de l'eau.
- Maintenir la manette vapeur appuyée en permanence.

La puissance de vaporisation maximale est obtenue au bout de 50 secondes.

Le témoin lumineux clignote en rouge à intervalles réguliers

La durée de marche de la cartouche de détartrage arrive à terme.

- Mettre une nouvelle cartouche de détartrage en place, voir le chapitre *Mettre en place la cartouche de détartrage*.

Pas de vapeur malgré un remplissage suffisant du réservoir. Le témoin lumineux clignote rapidement en rouge.

La durée de marche de la cartouche de détartrage est arrivée à terme.

- Mettre une nouvelle cartouche de détartrage en place, voir le chapitre *Mettre en place la cartouche de détartrage*.
- Si une nouvelle cartouche de détartrage a déjà été mise en place et si cette erreur survient encore, le processus de réinitialisation n'a probablement pas été effectué correctement. Veuillez suivre les étapes suivantes pour la réinitialiser :

- 1 Retirer la fiche secteur de la prise de courant.
- 2 Maintenir la manette vapeur appuyée en permanence.
- 3 Brancher la fiche secteur et maintenir la manette vapeur appuyée pendant 7 secondes jusqu'à ce que les témoins lumineux clignent deux fois en vert. Voir le chapitre *Remplacer la cartouche de détartrage*.

Garantie

Les conditions de garantie publiées par notre société commerciale compétente s'appliquent dans chaque pays. Nous remédions gratuitement aux défauts possibles sur votre appareil dans la durée de garantie dans la mesure où la cause du défaut est un vice de matériau ou de fabrication. En cas de garantie, veuillez vous adresser à votre distributeur ou au point de service

après-vente autorisé le plus proche avec la facture d'achat.

(Voir l'adresse au dos)

Caractéristiques techniques

		SC 2 Upright	KST 2 Upright
Raccordement électrique			
Tension	V	220-240	220-240
Phase	~	1	1
Fréquence	Hz	50-60	50-60
Type de protection		IPX4	IPX4
Classe de protection		I	I
Caractéristiques de puissance de l'appareil			
Puissance de chauffe	W	1600	1600
Durée de chauffage	Seconde s	30	30
Vaporisation permanente	g/min	38	38
Volume de remplissage			
Réservoir d'eau	l	0,4	0,4
Dimensions et poids			
Poids (sans accessoires)	kg	2,7	2,7
Longueur	mm	314	314
Largeur	mm	199	199
Hauteur	mm	1185	1185

Sous réserve de modifications techniques.

Indice

Avvertenze di sicurezza	18
Impiego conforme alla destinazione	20
Tutela dell'ambiente	20
Accessori e ricambi	20
Volume di fornitura	20
Dispositivi di sicurezza	20
Descrizione dell'apparecchio	20
Montaggio	21
Prima messa in funzione	21
Messa in funzione	21
Istruzioni d'uso importanti	23
Usò degli accessori	23
Cura e manutenzione	24
Aiuto in caso di guasti	24
Garanzia	25
Dati tecnici	25

Avvertenze di sicurezza



Prima di utilizzare l'apparecchio per la prima volta, leggere questo capitolo relativo alla sicurezza e queste istruzioni originali. Agire secondo quanto indicato nelle istruzioni.

Conservare le Istruzioni originali per un uso futuro o per un successivo proprietario.

- Osservare sempre sia le indicazioni riportate nelle istruzioni, sia le norme generali vigenti in materia di sicurezza/antifortunistica.

- Le targhette di avvertimento e indicazioni applicate sull'apparecchio forniscono informazioni importanti per un utilizzo in completa sicurezza.

Livelli di pericolo

⚠ PERICOLO

- Indica un pericolo imminente che determina lesioni gravi o la morte.

⚠ AVVERTIMENTO

- Indica una probabile situazione pericolosa che potrebbe determinare lesioni gravi o la morte.

⚠ PRUDENZA

- Indica una probabile situazione pericolosa che potrebbe causare lesioni leggere.

ATTENZIONE

- Indica una probabile situazione pericolosa che potrebbe determinare danni alle cose.

Avvertenze di sicurezza generali

⚠ PERICOLO. Pericolo di soffocamento. Tenere le pellicole di imballaggio fuori dalla portata dei bambini.

⚠ AVVERTIMENTO. Utilizzare l'apparecchio esclusivamente in modo conforme alle disposizioni. Rispettare le condizioni locali e, durante l'utilizzo dell'apparecchio, prestare attenzione a terzi, in modo particolare ai bambini. ● L'apparecchio deve essere utilizzato solo da persone istruite sul rispettivo uso oppure che hanno dato prova di sapere utilizzare l'apparecchio ed espressamente incaricate dell'uso. ● Questo apparecchio può essere usato da persone con limitate capacità fisiche, sensoriali o mentali e da persone che abbiano poca esperienza e/o conoscenza dell'apparecchio, solo se queste vengono supervisionate oppure se hanno ricevuto istruzioni su come usare in sicurezza l'apparecchio e se hanno compreso i pericoli derivanti dall'uso. ● L'apparecchio non deve essere utilizzato da bambini. ● Sorvegliare i bambini per assicurarsi che non giochino con l'apparecchio. ● Tenere l'apparecchio lontano dalla portata dei bambini quando è collegato alla rete elettrica o in fase di raffreddamento.

⚠ PRUDENZA. Non utilizzare l'apparecchio se è caduto a terra, è visibilmente danneggiato o non è ermetico. ● I dispositivi di sicurezza servono per la vostra protezione: non modificate né aggirate mai un dispositivo di sicurezza.

Pericolo di scosse elettriche

⚠ PERICOLO. Mai toccare e afferrare la spina e la presa elettrica con mani bagnate. ● Collegare l'apparecchio solo alla corrente alternata. La tensione indicata sulla targhetta deve coincidere con quella della fonte di alimentazione. ● Non puntare il getto di vapore direttamente sui dispositivi che contengono componenti elettrici, come il vano interno dei forni. ● Non riempire un apparecchio senza serbatoio d'acqua estraibile direttamente attraverso l'attacco dell'acqua mentre è collegato alla rete elettrica. Utilizzare a tal proposito un recipiente per il riempimento. ● Non utilizzare l'apparecchio in piscine contenenti acqua. ● Il collegamento tra il cavo di alimentazione ed il cavo prolunga non deve venire a contatto con l'acqua. ● Non pulire sopra le prese di corrente a terra.

⚠ AVVERTIMENTO. Allacciare l'apparecchio solo ad un collegamento elettrico installato da un

installatore elettrico in conformità alla norma IEC 60364-1. ● Per l'uso in ambienti umidi, p. es. in bagno, collegare l'apparecchio solo a prese dotate di interruttore differenziale. ● Prima di ogni impiego dell'apparecchio, assicurarsi che la condotta di collegamento alla rete con la spina non sia danneggiata. Se il cavo di collegamento alla rete è danneggiato, deve essere immediatamente sostituito dal produttore, dal servizio assistenza autorizzato o da un elettricista specializzato per evitare qualsiasi pericolo. ● Non danneggiare il cavo di collegamento alla rete o la prolunga calpestandoli, schiacciandoli, tirandoli o in altro modo simile. Proteggere il cavo di collegamento alla rete da calore, olio e spigoli appuntiti. ● Prolunghe elettriche non adatte possono essere pericolose. Usare esclusivamente prolunghe di cavi elettrici protette contro gli spruzzi d'acqua aventi una sezione minima di 3x1 mm². ● Sostituire i connettori al cavo di collegamento alla rete e alle prolunghe solo con altri che hanno la stessa protezione da spruzzi d'acqua e la stessa resistenza meccanica. ● Pulire con cautela le pareti piastrellate in cui sono presenti prese elettriche. ● Scollegare l'apparecchio dalla rete elettrica durante pause di funzionamento prolungate, dopo l'utilizzo o prima di un intervento di manutenzione. ● Eseguire gli interventi di manutenzione solo quando la spina è staccata e il pulitore a vapore è freddo.

Funzionamento

⚠ PERICOLO. L'utilizzo in ambienti a rischio di esplosione è vietato. ● In caso di utilizzo dell'apparecchio in ambienti a rischio (per es. stazioni di servizio) devono essere rispettate le relative norme di sicurezza.

⚠ AVVERTIMENTO. Pericolo di ustioni. Non toccare mai il getto di vapore a distanza ravvicinata e non puntarlo su persone o animali. ● Se durante l'impiego l'apparecchio viene inclinato lateralmente più di 30°, la trascinazione dell'acqua può causare ustioni. Riguarda solo gli apparecchi SC 1 ● Pericolo di ustioni se la caldaia a vapore è molto calda. Prima di riempire l'apparecchio, lasciare raffreddare la caldaia a vapore. Non riguarda i dispositivi SC 3 / SC 3 Upright / SC 2 Upright / KST 2 Upright ● Pericolo di ustioni. Lasciare raffreddare gli apparecchi e gli accessori, in particolare il panno per pavimenti, ovvero il rivestimento manuale, prima di toccarli. ● Pericolo di ustioni. Non utilizzare l'apparecchio per la pulizia di recipienti a pressione, poiché sussiste il pericolo di scoppio e esplosione. ● Pericolo di ustioni sulla bocchetta per pavimenti. Fare attenzione affinché nessuna parte del corpo giunga sotto alla bocchetta per pavimenti. Non utilizzare mai la bocchetta per pavimenti senza scarpe. ● Pericolo di ustioni. Utilizzare l'apparecchio soltanto se è completamente assemblato e funzionante. ● Pericolo di ustioni. Lasciar raffreddare del tutto l'apparecchio prima di riportarlo nell'alloggiamento.

ATTENZIONE. Non aggiungere detersivi o altri additivi. ● Non usare aceto o agenti simili.

AVVERTIMENTO. Non staccare mai gli accessori mentre fuoriesce il vapore. ● Quando si staccano gli accessori, possono fuoriuscire gocce d'acqua bollente. Lasciare prima raffreddare l'apparecchio. ● Non aprire mai il tappo di manutenzione / di sicurezza mentre l'apparecchio è in funzione. Lasciare prima raffreddare l'apparecchio. ● Non bloccare la leva / il tasto vapore durante l'uso. ● Sostituire immediatamente il tubo flessibile danneggiato con un tubo flessibile consigliato dal produttore. ● Non usare il vapore per pulire

oggetti che contengono sostanze dannose per la salute (p.es. amianto).

⚠ PRUDENZA • Utilizzare o conservare l'apparecchio attenendosi scrupolosamente alla descrizione o alle immagini. • Prima di ogni utilizzo, controllare il corretto stato e la sicurezza dell'apparecchio e degli accessori, in particolare il cavo di collegamento alla rete, il tappo di sicurezza e il tubo flessibile di vapore. Non utilizzare un apparecchio danneggiato. Sostituire immediatamente i componenti danneggiati. • Accendere l'apparecchio solo se nella caldaia a vapore c'è dell'acqua. L'apparecchio potrebbe surriscaldarsi, vedi capitolo: Guida in caso di guasti nelle istruzioni per l'uso. • In caso di caduta dell'apparecchio, possono verificarsi incidenti o danni. Prima di qualsiasi attività con o sull'apparecchio, assicurate la stabilità. • Non spostare l'apparecchio durante le operazioni di pulizia.

ATTENZIONE • Non utilizzate l'apparecchio con temperature inferiori a 0 °C. • Non lasciare mai l'apparecchio incustodito finché collegato alla rete elettrica. • Non utilizzare l'apparecchio come umidificatore o riscaldamento di ambienti. • Durante e dopo il lavoro con l'apparecchio, accertarsi che ci sia una buona ventilazione ambiente. • Proteggere l'apparecchio dalla pioggia. Conservare l'apparecchio soltanto in ambienti chiusi. • Rischio di danneggiare l'apparecchio. Non versare mai solventi, liquidi contenenti solventi o acidi non diluiti (p.es. detersivi, benzina, diluenti per vernici e acetone) nella caldaia/nel serbatoio dell'acqua. • L'uso di acqua non adatta può comportare l'intasamento degli ugelli o il danneggiamento dell'indicatore di livello dell'acqua. Non aggiungere acqua di condensa dall'asciugatrice, acqua piovana raccolta, detersivo o altri additivi (ad es. profumi). Versare una quantità massima di 1 l / 0,5 l / 0,4 l d'acqua di rubinetto nel serbatoio dell'acqua. Riguarda solo i dispositivi SC 3 / SC 3 Upright / SC 2 Upright / KST 2 Upright

Con apparecchi verticali

⚠ AVVERTIMENTO • Pericolo di ustioni. Utilizzare l'apparecchio solo su superfici piane e orizzontali. Non appoggiare mai l'apparecchio sul lato durante il funzionamento. Non utilizzare mai l'apparecchio capovolto o in posizione orizzontale, ad es. per pulire pareti, superfici di lavoro o finestre. Riguarda solo SC 3 Upright / SC 2 Upright / KST 2 Upright

⚠ PRUDENZA • Per garantire una posizione stabile, posizionare l'apparecchio su un supporto fisso e piano.

Impiego conforme alla destinazione

Utilizzare l'apparecchio esclusivamente per uso privato, per la pulizia di pavimenti duri piani (ad es. pavimenti in pietra, piastrelle e in PVC, nonché pavimenti in legno laccati come parquet e laminato) resistenti a temperatura, pressione e umidità elevate dell'apparecchio. Non usare su rivestimenti sensibili all'acqua, come ad es. pavimenti in sughero non trattati (l'umidità può penetrare danneggiando il pavimento). Non sono necessari detersivi.

Il dispositivo può essere utilizzato solo all'interno.

Tutela dell'ambiente



I materiali di imballaggio sono riciclabili. Smaltire gli imballaggi nel rispetto dell'ambiente.



Gli apparecchi elettrici ed elettronici contengono materiali riciclabili preziosi e, spesso, componenti come batterie, accumulatori oppure olio che, se usati o smaltiti non correttamente, possono costituire un potenziale pericolo per la salute umana e per l'ambiente. Questi componenti sono tuttavia necessari per un corretto funzionamento dell'apparecchio. Gli apparecchi contrassegnati con questo simbolo non devono essere smaltiti con i rifiuti domestici.

Avvertenze sulle sostanze componenti (REACH)

Per informazioni aggiornate sulle sostanze componenti si veda: www.kaercher.de/REACH

Accessori e ricambi

Utilizzando solamente accessori e ricambi originali, si garantisce un funzionamento sicuro e privo di disturbi dell'apparecchio.

Si possono trovare informazioni riguardo ad accessori e ricambi su www.kaercher.com.

Volume di fornitura

Il volume di fornitura dell'apparecchio è riportato sulla confezione. Disimballare la confezione e controllare che il contenuto sia completo. In caso di accessori mancanti o danni dovuti al trasporto si prega di contattare il rivenditore.

Dispositivi di sicurezza

⚠ PRUDENZA

Dispositivi di sicurezza mancanti o modificati
I dispositivi di sicurezza sono pensati per proteggere l'utilizzatore.

Non modificare né aggirare mai i dispositivi di sicurezza.

Simboli riportati sull'apparecchio

(A seconda del tipo di apparecchio)

	Pericolo di ustione, la superficie dell'apparecchio si riscalda molto durante l'utilizzo
	Pericolo di ustione attraverso il vapore
	Leggere le istruzioni per l'uso

Valvola di sicurezza

Se in caso di errore dovesse crearsi un'elevata pressione eccessiva, è presente una valvola di sicurezza che provvede a scaricarla nell'ambiente.

Valvola fusibile

La valvola fusibile impedisce all'apparecchio di surriscaldarsi. Se l'apparecchio si surriscalda, la valvola fusibile lo stacca dalla rete elettrica. Prima della rimessa in funzione dell'apparecchio, rivolgersi al Servizio Assistenza KÄRCHER.

Descrizione dell'apparecchio

Nelle presenti istruzioni per l'uso viene descritta la dotazione massima. A seconda del modello possono variare gli elementi inclusi in dotazione (vedi imballaggio).

Per le figure vedi pagina dei grafici.

Figura A

- ① Indicazione a display dei livelli di vapore
- ② Tasti per l'impostazione dei livelli di vapore
- ③ Spia di controllo SC 2 Upright: Livello vapore 1 - Legno
Lampeggia a intermittenza in rosso - Tensione di rete presente e l'apparecchio si riscalda
Si accende in modo permanente in verde - L'apparecchio è pronto per l'uso
Lampeggia rapidamente in rosso - Indica che la cartuccia di decalcificazione deve essere sostituita.
Sostituire la cartuccia di decalcificazione, vedere capitolo *Sostituire la cartuccia di decalcificazione*.
- ④ Spia di controllo SC 2 Upright: Livello vapore 2 - Piastrelle/pietra
Lampeggia a intermittenza in rosso - Tensione di rete presente e l'apparecchio si riscalda
Si accende in modo permanente in verde - L'apparecchio è pronto per l'uso
Lampeggia rapidamente in rosso - Indica che la cartuccia di decalcificazione deve essere sostituita.
Sostituire la cartuccia di decalcificazione, vedere capitolo *Sostituire la cartuccia di decalcificazione*.
- ⑤ Spia di controllo KST 2 Upright
- ⑥ Impugnatura
- ⑦ Impugnatura antiscivolo
- ⑧ Leva vapore
- ⑨ Gancio per cavo con fissacavo
- ⑩ Cartuccia di decalcificazione
- ⑪ Apertura di riempimento per acqua
- ⑫ Serbatoio dell'acqua con coperchio e maniglia di trasporto
- ⑬ Cavo di collegamento alla rete con spina
- ⑭ Tasto di sblocco per bocchetta per pavimenti
- ⑮ Bocchetta per pavimenti
- ⑯ Attacco a strappo
- ⑰ Panno in microfibra per pavimenti (1 pezzo)
- ⑱ * Panno abrasivo per pavimenti (1 pezzo)

* opzionale

Montaggio

Montaggio della bocchetta per pavimenti

1. Tenere fermo l'apparecchio dall'impugnatura.
2. Collegare la parte inferiore dell'apparecchio base con la bocchetta per pavimento fino a sentirne l'aggancio.

Figura B

Applicazione del panno per pavimenti

1. Fissare il panno per pavimenti alla bocchetta per pavimenti.
 - a Posizionare il panno per pavimenti con i nastri a strappo verso l'alto sul pavimento.
 - b Posizionare la bocchetta per pavimenti con una leggera pressione sul panno per pavimenti.

Figura C

Il panno per pavimenti aderisce autonomamente alla bocchetta per pavimenti attraverso il fissaggio a strappo.

Prima messa in funzione

ATTENZIONE

Danni all'apparecchio causati dalla formazione di calcare

Lavorare sempre con una cartuccia di decalcificazione inserita.

1. Inserire la cartuccia di decalcificazione nel serbatoio dell'acqua e premere fino a quando è fissa nell'alloggiamento.

Figura D

Indicazione di montaggio

Alla prima erogazione di vapore dopo la rimozione e il reinserimento della cartuccia di decalcificazione, il getto di vapore potrebbe essere debole o irregolare e potrebbero fuoriuscire singole gocce d'acqua. L'apparecchio necessita di un breve tempo di avvio, durante il quale la cartuccia si riempie di acqua. La quantità di vapore che fuoriesce aumenta in modo costante, fino al raggiungimento della quantità massima di vapore dopo ca. 50 secondi.

Nota

Si noti che è impostato il livello di vapore 2 (piastrelle/pietra), altrimenti il tempo di avvio di allunga.

Messa in funzione

Svolgere il cavo di rete

⚠ AVVERTIMENTO

Pericolo di scosse elettriche

Se il cavo di rete non è completamente svolto, sussiste il pericolo di sopravvalutare la portata, logorando e danneggiando il cavo.

Svolgere sempre completamente il cavo di rete.

Nota

Il portacavo inferiore può essere ruotato di 360° per il prelievo del cavo. Il gancio inferiore per il cavo non può essere ruotato.

1. Ruotare verso l'alto il portacavo inferiore.
2. Togliere completamente il cavo di rete dal rispettivo gancio.
3. Fissare il cavo nell'apposita sede del gancio superiore o inferiore, in modo tale che non venga calpestatato durante le operazioni di pulizia.

Figura E

Introduzione dell'acqua

È possibile riempire il serbatoio dell'acqua in qualsiasi momento.

ATTENZIONE

Danni materiali dovuti alla mancata chiusura del coperchio del serbatoio o al fissaggio non saldo del serbatoio dell'acqua

Se il coperchio del serbatoio non è chiuso bene o il serbatoio non è inserito bene nell'apparecchio, può fuoriuscire del liquido che danneggia il rivestimento del pavimento.

Quando il serbatoio è pieno, assicurarsi che il coperchio sia chiuso bene e che sia posizionato saldamente nell'apparecchio.

ATTENZIONE

Danni all'apparecchio

L'uso di acqua non adatta può comportare l'intasamento degli ugelli.

Non usare acqua di condensa ricavata dall'asciugabiancheria.

Non usare l'acqua piovana raccolta.

Non aggiungere detersivi o altri additivi (ad es. profumi).

Nota

Quando si riempie il serbatoio dell'acqua, la cartuccia di decalcificazione deve essere nel serbatoio stesso.

Riempimento del serbatoio dell'acqua direttamente nell'apparecchio

1. Tenere fermo l'apparecchio.
2. Aprire il coperchio del serbatoio e riempire il serbatoio direttamente sull'apparecchio con max. 0,4 l di acqua di rubinetto.

Figura F

3. Chiudere il coperchio del serbatoio.

Rimozione del serbatoio dell'acqua per riempirlo

1. Tenere fermo l'apparecchio.
2. Sollevare in verticale il serbatoio dell'acqua prendendolo dall'impugnatura.
3. Aprire il coperchio del serbatoio e riempire con max. 0,4 l di acqua di rubinetto.

Figura G

4. Chiudere il coperchio del serbatoio.
5. Inserire il serbatoio dell'acqua e spingerlo verso il basso fino allo scatto.

Accensione dell'apparecchio

ATTENZIONE

Danni materiali e all'apparecchio in caso di ribaltamento

Durante le interruzioni delle operazioni o lo stoccaggio, l'apparecchio può cadere e danneggiarsi se non è fissato sufficientemente. Può anche verificarsi la fuoriuscita di liquido, con conseguente danneggiamento del rivestimento del pavimento.

Posizionare l'apparecchio con la bocchetta per pavimento su una base stabile o mettere l'impugnatura con il dispositivo antiscivolo in posizione verticale contro una parete stabile.

Indicazione di montaggio

Alla prima erogazione di vapore dopo la rimozione e il reinserimento della cartuccia di decalcificazione, il getto di vapore potrebbe essere debole o irregolare e potrebbero fuoriuscire singole gocce d'acqua. L'apparecchio necessita di un breve tempo di avvio, durante il quale la cartuccia si riempie di acqua. La quantità di vapore che fuoriesce aumenta in modo costante, fino al raggiungimento della quantità massima di vapore dopo ca. 50 secondi.

Nota

Si noti che è impostato il livello di vapore 2 (piastrelle/pietra), altrimenti il tempo di avvio di allunga.

1. Mettere l'apparecchio su un fondo stabile.

Figura H

2. Inserire la spina di rete in una presa.

Figura I

3. La spia di controllo lampeggia a intermittenza in rosso.

Figura J

4. Dopo circa 30 secondi la spia di controllo passa al verde fisso.

Figura K

L'apparecchio è pronto per l'utilizzo.

Regolazione della quantità di vapore

L'impostazione della quantità di vapore dipende dalla superficie da pulire.



Nota

La regolazione della quantità di vapore funziona solo per SC 2 Upright EasyFix. Solo un livello vapore è disponibile per KST 2 Upright.

- Premere il tasto con la freccia di direzione, sull'impugnatura, tante volte fino a selezionare il livello di vapore desiderato.

Figura L

Sono disponibili 2 livelli di vapore:

	Piastrelle / Pietra - livello di vapore massimo
	Legno - livello di vapore minimo

Nota

All'accensione dell'apparecchio è selezionato sempre il livello di vapore massimo (piastrelle / pietra).

- Dopo l'impostazione della quantità di vapore, premere la leva del vapore.

Figura M

Aggiunta acqua

Nota

Il livello dell'acqua può essere controllato dalla sezione trasparente del serbatoio dell'acqua pulita.

Quando si aggiunge acqua, la cartuccia di decalcificazione rimane nell'apparecchio.

- Aprire il coperchio del serbatoio dell'acqua e riempire il serbatoio direttamente sull'apparecchio con max. 0,4 l di acqua di rubinetto.

Figura F

oppure

- Rimuovere il serbatoio dell'acqua, aprire il coperchio del serbatoio e riempire con max. 0,4 l di acqua di rubinetto, vedere capitolo *Introduzione dell'acqua*.

Figura G

Interruzione del funzionamento

ATTENZIONE

Danni materiali dovuti a condensa/umidità

Dopo la pulizia, l'umidità che si trova sul panno o sulla bocchetta per pavimenti/sull'apparecchio può danneggiare il rivestimento del pavimento.

Dopo le operazioni di pulizia, rimuovere il panno per pavimenti e asciugare la bocchetta per pavimenti/l'apparecchio.

Non posizionare o conservare l'apparecchio su pavimenti sensibili.

Per risparmiare energia consigliamo di spegnere l'apparecchio nelle pause di funzionamento per 20 minuti.

1. Togliere la spina di rete dalla presa.

Figura N

Spegnimento dell'apparecchio

1. Togliere la spina di rete dalla presa.

Figura N

ATTENZIONE

Danni all'apparecchio causati dalla formazione di acqua putrefatta

Se l'apparecchio non viene utilizzato per più di 2 mesi, l'acqua può diventare putrefatta nel serbatoio.

Svuotare il serbatoio dell'acqua prima di sospendere il funzionamento per un periodo prolungato.

2. Svuotare il serbatoio dell'acqua, vedere capitolo *Svuotare il serbatoio dell'acqua*.

Figura O

Conservazione dell'apparecchio

1. Rimuovere il panno per pavimenti, vedere capitolo *Bocchetta per pavimenti*.

Figura C

2. Rimuovere l'umidità dalla bocchetta per pavimenti/dall'apparecchio.

3. Avvolgere il cavo di rete intorno all'apposito gancio inferiore e superiore.

Figura P

4. Conservare l'apparecchio in posizione verticale su una base stabile o contro una parete.

Figura H

5. Conservare l'apparecchio in un posto asciutto e protetto dal gelo.

Istruzioni d'uso importanti

Pulire il pavimento

Consigliamo di pulire il pavimento con la scopa o con l'aspirapolvere prima di utilizzare l'apparecchio. In questo modo, il pavimento viene liberato da sporco e particolato già prima della pulizia a umido.

Pulire le superfici verniciate o laccate

ATTENZIONE

Superfici danneggiate

Il vapore può staccare cera, lucido per mobili, rivestimenti in plastica o colore e i frontali dai bordi.

Non orientare il vapore su angoli incollati, perché potrebbe staccarsi il frontale.

Non utilizzare l'apparecchio per la pulizia di pavimenti in legno o parquet non sigillati.

Non utilizzare l'apparecchio per pulire superfici laccate o rivestite in plastica, come ad es. mobili per cucina o per la casa, porte o parquet.

Uso degli accessori

Bocchetta per pavimenti

La bocchetta per pavimenti è adatta alla pulizia di rivestimenti lavabili per pavimenti, ad es. pavimenti in pietra, piastrelle e pavimenti in PVC, nonché pavimenti in legno laccati come parquet e laminato.

ATTENZIONE

Danni provocati dal vapore

Calore e vapore possono provocare danni.

Prima dell'uso, con una quantità di vapore minima su un punto non in vista, controllare la stabilità al calore e l'effetto dell'umidità.

Vaporizzare i pavimenti in legno laccati con il livello per legno preimpostato e non rimanere troppo a lungo su uno stesso punto.

Nota

Residui di pulizia o emulsioni di cura sulla superficie da pulire possono comportare strisce durante la pulizia a vapore, che però scompaiono in caso di applicazioni ripetute.

△ PRUDENZA

Ustioni al piede

La bocchetta per pavimenti / panno per pavimenti si riscalda durante la vaporizzazione.

Quando si toglie il panno per pavimenti, possono fuoriuscire gocce d'acqua bollente.

Utilizzare e rimuovere la bocchetta per pavimenti / il panno per pavimenti solo con scarpe adeguate.

*Fissare il panno per i pavimenti alla bocchetta per pavimenti, vedere capitolo *Applicazione del panno per pavimenti**

Panno pavimenti in microfibra

Il panno pavimenti in microfibra è adatto alla pulizia pavimenti in pietra, piastrelle e pavimenti in PVC, oltre a pavimenti in legno laccati come parquet e laminato.

Panno pavimenti abrasivo

Il panno pavimenti abrasivo è adatto alla pulizia di pavimenti non sensibili, come piastrelle o pietra.

ATTENZIONE

Danneggiamento di rivestimenti di pavimenti

Il panno pavimenti abrasivo può danneggiare i rivestimenti o le superfici sensibili.

Non utilizzare il panno pavimenti abrasivo per la pulizia di superfici in legno.

Non utilizzare il panno pavimenti abrasivo con la piastra.

Rimozione del panno per pavimenti

1. Posizionare un piede sulla linguetta del panno per pavimenti e sollevare la bocchetta per pavimenti verso l'alto.

Figura C

Nota

Inizialmente il nastro a strappo del panno per pavimenti è molto duro e si rimuove con difficoltà dalla bocchetta per pavimenti. Dopo vari utilizzi e dopo aver lavato il panno, si riesce a togliere dalla bocchetta per pavimenti senza difficoltà garantendo l'aderenza ottimale.

Rimozione della bocchetta per pavimenti dall'apparecchio base

ATTENZIONE

Danni materiali dovuti all'instabilità dell'apparecchio

Togliendo la bocchetta per pavimenti l'apparecchio diventa instabile e può ribaltarsi, danneggiando l'apparecchio stesso e il rivestimento del pavimento.

Dopo il montaggio non togliere più la bocchetta per pavimenti dall'apparecchio base.

Rimuovere la bocchetta per pavimenti solo quando l'apparecchio viene inviato al servizio assistenza.

1. Togliere la spina di rete dalla presa.

Figura N

2. Svuotare il serbatoio dell'acqua.

Figura O

3. Tenere fermo l'apparecchio dall'impugnatura.
4. Premere il tasto di sblocco della bocchetta per pavimenti.

5. La bocchetta per pavimenti si stacca dall'apparecchio e può essere rimossa.

Figura Q

6. Conservare in modo sicuro l'apparecchio, in posizione orizzontale.

Cura e manutenzione

Svuotare il serbatoio dell'acqua

ATTENZIONE

Danni all'apparecchio causati dalla formazione di acqua putrefatta.

Se l'apparecchio non viene utilizzato per più di 2 mesi, l'acqua può diventare putrefatta nel serbatoio.

Svuotare il serbatoio dell'acqua prima di sospendere il funzionamento.

1. Togliere la spina di rete dalla presa.

Figura N

2. Togliere il coperchio del serbatoio.
3. Rimuovere la nuova cartuccia di decalcificazione.
4. Svuotare il serbatoio dell'acqua.

Figura O

Sostituire la cartuccia di decalcificazione

ATTENZIONE

Danni all'apparecchio e durata ridotta

Il mancato rispetto degli intervalli di sostituzione (segnalati dalla spia di controllo) della cartuccia di decalcificazione possono comportare danni all'apparecchio e ridurre la durata.

Rispettare gli intervalli di sostituzione (segnalati dalla spia di controllo).

Nota

L'effetto anticalcare della cartuccia viene attivato non appena il serbatoio viene riempito di acqua e l'apparecchio viene fatto funzionare. Il calcare, contenuto nell'acqua, viene assorbito nella cartuccia per mezzo del granulato. Una decalcificazione aggiuntiva dell'apparecchio non è quindi necessaria.

Nota

Il granulato nella cartuccia di decalcificazione può cambiare colore a contatto con l'acqua; ciò è correlato al contenuto di minerali nell'acqua. Tale scolorimento è innocuo e non ha alcuna influenza negativa sull'apparecchio, sui lavori di pulizia o sul funzionamento della cartuccia di decalcificazione.

Spia di controllo al termine della durata

La spia di controllo indica quando la cartuccia di decalcificazione deve essere sostituita.

- 1 ora prima che scada il tempo utile, la spia di controllo lampeggia in rosso.

Figura R

- Quando la cartuccia di decalcificazione è esaurita, la spia di controllo lampeggia rapidamente. La pompa si spegne automaticamente (nessun vapore) per evitare danni all'apparecchio.

Inserimento della cartuccia di decalcificazione

ATTENZIONE

Danni all'apparecchio

Il riutilizzo della cartuccia di decalcificazione usata può provocare danni all'apparecchio.

Procedere con attenzione, per evitare di scambiare le cartucce.

Indicazione di montaggio

Alla prima erogazione di vapore dopo la rimozione e il reinserimento della cartuccia di decalcificazione, il getto di vapore potrebbe essere debole o irregolare e potrebbero fuoriuscire singole gocce d'acqua. L'apparecchio necessita di un breve tempo di avvio, durante il quale la cartuccia si riempie di acqua. La quantità di vapore che fuoriesce aumenta in modo costante, fino al raggiungimento della quantità massima di vapore dopo ca. 50 secondi.

mento della quantità massima di vapore dopo ca. 50 secondi.

Nota

Togliendo il serbatoio dell'acqua, è più facile rimuovere e reinserire la cartuccia di decalcificazione.

1. Togliere la spina di rete dalla presa.

Figura N

2. Togliere il coperchio del serbatoio.
3. Rimuovere la nuova cartuccia di decalcificazione.
4. Inserire la nuova cartuccia di decalcificazione e premere fino a quando è fissa nell'alloggiamento.

Figura S

5. Premere la leva vapore e inserire la spina di rete in una presa.
6. Tenere premuta la leva vapore per 7 secondi.

Figura T

7. Dopo un ripristino riuscito, l'apparecchio lampeggia due volte in verde e quindi passa alla modalità di ri-scaldamento.
8. Tenere premuta per ca. 50 secondi la leva vapore per sfiatare la cartuccia di decalcificazione.

Cura degli accessori

(Accessori - forniti in dotazione)

Nota

I panni in microfibra non sono adatti all'asciugatrice.

Nota

Per lavare i panni, seguire le istruzioni sull'apposita etichetta. Affinché i panni possano assorbire bene lo sporco, non utilizzare ammorbidenti.

1. Lavare i panni per pavimenti a max. 60 °C in lavatrice.

Aiuto in caso di guasti

I guasti hanno spesso cause semplici che possono essere risolte con l'ausilio della panoramica seguente. In caso di dubbi o di guasti qui non menzionati si consiglia di rivolgersi al servizio assistenza autorizzato.

⚠ AVVERTIMENTO

Pericolo di scossa elettrica e ustione!

Fino a che l'apparecchio è collegato alla rete o non si è ancora raffreddato, è pericoloso riparare i guasti.

Staccare la spina.

Lasci raffreddare l'apparecchio.

Mancanza / troppo poco vapore nonostante acqua sufficiente nel serbatoio dell'acqua

Cartuccia di decalcificazione non inserita oppure inserita non correttamente.

- Inserire la cartuccia di decalcificazione e/o controllare che la cartuccia di decalcificazione sia inserita saldamente nel serbatoio, eventualmente inserirla meglio.

La cartuccia di decalcificazione è stata rimossa durante il riempimento dell'acqua e / o è stata inserita una nuova cartuccia

- Lasciare sempre la cartuccia di decalcificazione nel serbatoio dell'acqua durante il riempimento.
- Tenere premuta la leva vapore in modo continuativo. Dopo circa 50 secondi avviene l'erogazione piena di vapore.

La spia di controllo lampeggia in rosso a intervalli regolari

La durata utile della cartuccia di decalcificazione è quasi terminata.

- Inserire la nuova cartuccia di decalcificazione e vedere capitolo *Inserimento della cartuccia di decalcificazione*.

Mancanza di vapore nonostante acqua sufficiente nel serbatoio dell'acqua. La spia di controllo lampeggia rapidamente in rosso.

La durata utile della cartuccia di decalcificazione è terminata

- Inserire la nuova cartuccia di decalcificazione vedere capitolo *Inserimento della cartuccia di decalcificazione*.
- Se è già stata installata una nuova cartuccia di decalcificazione e l'errore persiste, probabilmente il processo di ripristino non è stato eseguito correttamente. Si prega di seguire i passaggi seguenti per ripristinarlo:
 - 1 Togliere la spina di rete dalla presa.
 - 2 Tenere premuta la leva vapore in modo continuativo.
 - 3 Collegare la spina di rete e tenere premuta la leva vapore per 7 secondi finché le spie di controllo non lampeggiano due volte in verde. Vedi capitolo *Sostituire la cartuccia di decalcificazione*.

Garanzia

In ogni Paese, valgono le condizioni di garanzia rilasciate dalla nostra società di vendita competente. Entro il termine di garanzia eliminiamo gratuitamente eventuali guasti all'apparecchio, se causati da difetto del materiale o di produzione. Nei casi previsti dalla garanzia si prega di rivolgersi al proprio rivenditore, oppure al più vicino centro di assistenza autorizzato, esibendo lo scontrino di acquisto. (Indirizzo vedi retro)

Dati tecnici

		SC 2 Upright	KST 2 Upright
Collegamento elettrico			
Tensione	V	220-240	220-240
Fase	~	1	1
Frequenza	Hz	50-60	50-60
Grado di protezione		IPX4	IPX4
Classe di protezione		I	I
Dati sulle prestazioni dell'apparecchio			
Potenza calorifica	W	1600	1600
Tempo di riscaldamento	Secondi	30	30
Vapore continuo	g/min	38	38
Quantità di riempimento			
Serbatoio dell'acqua	l	0,4	0,4
Dimensioni e pesi			
Peso (senza accessori)	kg	2,7	2,7
Lunghezza	mm	314	314
Larghezza	mm	199	199
Altezza	mm	1185	1185

Con riserva di modifiche tecniche.



THANK YOU!
MERCI! DANKE! ¡GRACIAS!



Registrieren Sie Ihr Produkt und profitieren Sie von vielen Vorteilen.

Register your product and benefit from many advantages.

Enregistrez votre produit et bénéficiez de nombreux avantages.

Registre su producto y aproveche de muchas ventajas.

www.kaercher.com/welcome



Bewerten Sie Ihr Produkt und sagen Sie uns Ihre Meinung.

Rate your product and tell us your opinion.

Évaluer votre produit et dites-nous votre opinion.

Reseñe su producto y díganos su opinión.



www.kaercher.com/dealersearch

Alfred Kärcher SE & Co. KG

Alfred-Kärcher-Str. 28-40

71364 Winnenden (Germany)

Tel.: +49 7195 14-0

Fax: +49 7195 14-2212

